

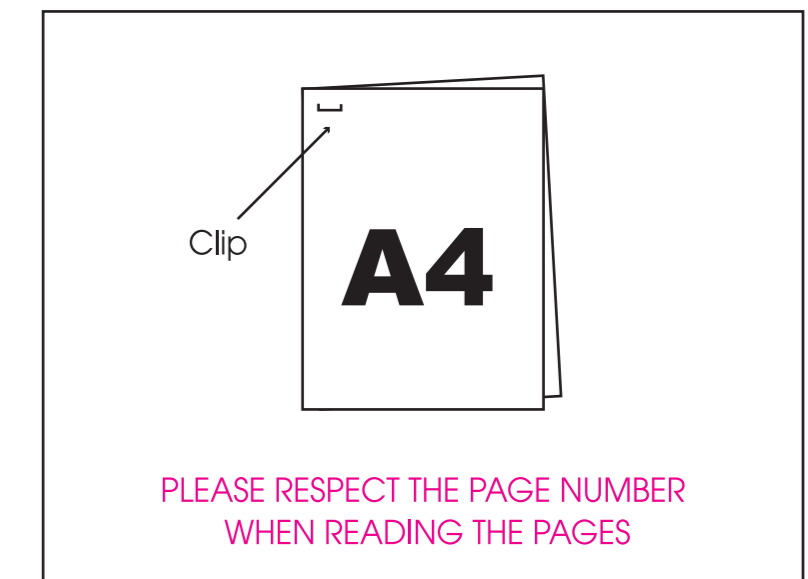

INSTRUCTION MANUAL



1



atmosphera
Créateur d'intérieur

LAMPE | JODY
LAMP | LAMPADA | LAMPARA LAMPADA | LAMPA

REF : 202618

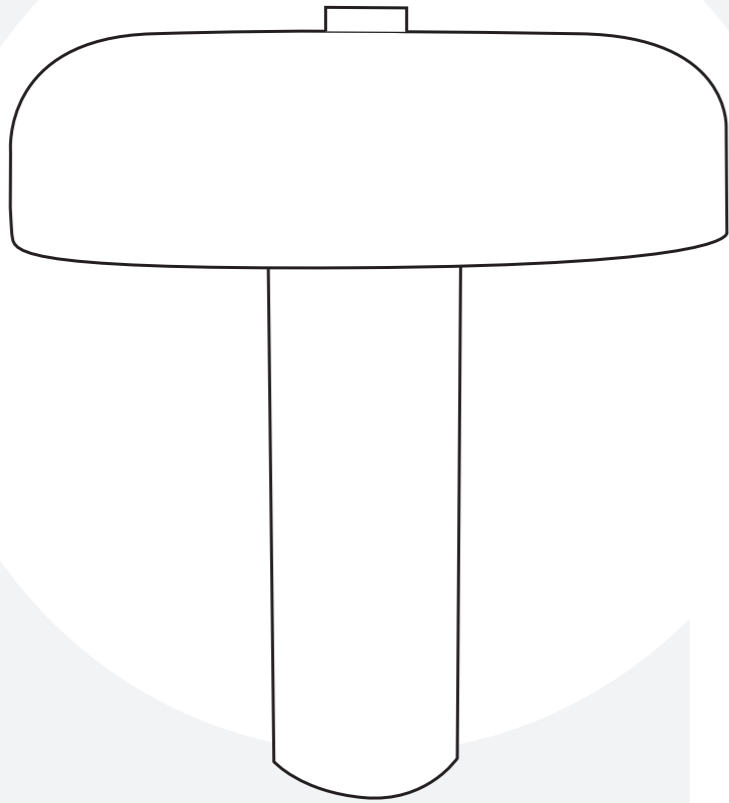

RETROUVEZ-NOUS SUR
atmosphera.com
créateur d'intérieur

ATMOSPHERA
CRÉATEUR D'INTÉRIEUR®
13A - 4 rue de Montservon
95500 GONESSE - FRANCE

2

FR- Avant de commencer l'assemblage du produit, nous vous recommandons d'utiliser les gants fournis. Afin de prévenir les traces de doigts sur l'abat-jour pendant le montage. Attention ! Ces gants sont spécifiquement conçus pour éviter les marques sur l'abat-jour et ne fournissent aucune protection, notamment contre la chaleur. Ne pas les utiliser pour manipuler une ampoule allumée. Nous vous invitons à suivre ces consignes de sécurité pour garantir une expérience d'assemblage sûre et sans incidents. Conserver ces gants, ils vous seront utiles pour toute manipulation ultérieure de votre luminaire (changement d'ampoule, démontage).

EN- We highly recommend you wear the gloves provided to assemble the product's parts. Doing so will prevent fingerprints from spoiling the lampshade during assembly. Important! These gloves are specially designed to prevent marks on the lampshade but do not provide protection, particularly against heat. Do not use them to handle a lit light bulb. We recommend you follow these safety instructions to ensure safe and trouble-free assembly. Keep these gloves; they'll be useful for handling your lighting fixture in the future (when changing a bulb, or during disassembly).

PT- Antes de iniciar a montagem do produto, recomendamos que utilize as luvas fornecidas. De modo a evitar impressões digitais no abajur durante a montagem. Cuidado! Estas luvas são especificamente concebidas para evitar marcas no abajur e não oferecem qualquer outra proteção, nomeadamente contra o calor. Não utilizá-las para manusear uma lâmpada acesa. Recomendamos que siga estas instruções de segurança para garantir uma experiência de montagem segura e sem incidentes. Guardar estas luvas, elas serão úteis se precisar de manusear a sua luminária posteriormente (mudar uma lâmpada, desmontar).

ES- Antes de empezar a montar el producto, le recomendamos que utilice los guantes suministrados. El objetivo es evitar que queden huellas en la pantalla durante el montaje. ¡Atención! Estos guantes están diseñados específicamente para evitar marcas en la pantalla de la lámpara y no proporcionan ninguna protección, en particular contra el calor. No se deben utilizar para manipular una bombilla encendida. Le invitamos a que siga estas instrucciones de seguridad para garantizar un montaje seguro y sin problemas. Conserve estos guantes, le serán útiles para manipular la luminaria más adelante (cambio de bombilla, desmontaje).

DE- Bevor Sie mit dem Zusammenbau des Produktes beginnen, empfehlen wir Ihnen, die mitgelieferten Handschuhe zu benutzen. Um während der Montage Fingerabdrücke auf dem Lampenschirm zu verhindern. Wichtiger Hinweis! Diese Handschuhe sind speziell dafür bestimmt. Abdrücke auf dem Lampenschirm zu vermeiden, jedoch bieten sie keinen Schutz. Insbesondere nicht vor Hitze. Sie dürfen nicht zur Handhabung einer eingeschalteten Glühbirne verwendet werden. Bitte befolgen Sie diese Sicherheitshinweise, um eine sichere und reibungslose Montage zu gewährleisten. Bewahren Sie diese Handschuhe auf, denn sie werden Ihnen bei jeder späteren Handhabung Ihrer Leuchte (Auswechseln der Glühbirne, Demontage) nützlich sein.

NE- We raden je aan om de meegeleverde handschoenen te gebruiken voordat je het product in elkaar zet. Dit dient om vingerafdrukken op de lampenkap te voorkomen tijdens het monteren. Let op! Deze handschoenen zijn speciaal ontworpen om vlekken op de lampenkap te voorkomen en bieden geen enkele bescherming, met name niet tegen hitte. Gebruik ze dus niet voor het hanteren van een brandende gloeilamp. We verzoeken je deze veiligheidsinstructies na te leven voor een veilige en probleemloze installatie. Bewaar deze handschoenen, ze zullen van pas komen als je je lamp later moet vastpakken (lamp vervangen, demonteren).

IT- Prima d'iniziare a montare il prodotto, consigliamo di utilizzare i guanti in dotazione. Eviteranno le impronte digitali sul paralume durante il montaggio. Attenzione! Questi guanti sono progettati specificamente per evitare segni sul paralume e non forniscono alcuna protezione, in particolare contro il calore. Non utilizzarli per maneggiare una lampadina accesa. Ti invitiamo a seguire queste istruzioni di sicurezza per garantire un montaggio sicuro e senza problemi. Conserva i guanti: ti torneranno utili se dovrai maneggiare l'apparecchio in un secondo momento (sostituzione di una lampadina, smontaggio).

PL- Do montażu produktu zalecamy użycie załączonych rękawic. Aby zabezpieczyć klosz przed zostawieniem na nim śladów palców podczas montażu. Uwaga! Rękawice te zostały zaprojektowane specjalnie w celu uniknięcia śladów na kloszu i nie zapewniają żadnej ochrony zwłaszcza przed ciepłem. Dlatego ważne jest, aby nie używać ich do obsługi zapalanej żarówki. Zachęcamy do przestrzegania niniejszych instrukcji bezpieczeństwa, aby zapewnić bezpieczeństwo i bezproblemowy montaż. Zachowaj te rękawiczki — przydadzą się, jeśli będziesz musiał zająć się opravą oświetleniową w późniejszym czasie (wymiana żarówki, demontaż).

FR **INFORMATIONS A CONSERVER - A LIRE AVANT UTILISATION**
Le câble extérieur souple ou le cordon de ce luminaire ne peut pas être remplacé, si ce câble est endommagé, le luminaire doit être détruit.

 Pour usage intérieur exclusivement

 Ce symbole, apposé sur le produit ou son emballage, indique que ce produit ne doit pas être traité avec les déchets ménagers. Il doit être remis à un point de collecte approprié pour le recyclage des équipements électriques et électroniques. En s'assurant que ce produit est bien mis au rebut de manière appropriée, vous aiderez à prévenir les conséquences négatives potentielles pour l'environnement et la santé humaine. Le recyclage des matériaux aidera à conserver les ressources naturelles.

EN **INFORMATION TO KEEP - TO READ BEFORE USING**
The external flexible cable or cord of this luminaire cannot be replaced; if the cord is damaged, the luminaire shall be destroyed.

 Indoor use only

 This symbol, affixed to the product or its packaging, indicates that this product must not be treated with household waste. It must be taken to a suitable collection point for the recycling of electrical and electronic equipment. By ensuring that this product is disposed of appropriately, you will help to prevent potential negative consequences for the environment and human health. The recycling of materials will help to preserve natural resources.

3

PT **GUARDE AS INFORMAÇÕES - LER ANTES DA UTILIZAÇÃO**
O cabo exterior flexível ou o fio desta luminária não pode ser substituído. Se o cabo estiver danificado a luminária deve ser destruída.

 Uso interior

 Este símbolo, colocado no produto ou no embalagem do mesmo, indica que este produto não deve ser tratado juntamente com os resíduos domésticos. O produto deve ser entregue num ponto de recolha apropriado para a reciclagem de equipamentos elétricos e eletrónicos. Ao assegurar que o produto é descartado de forma apropriada, está a ajudar a prevenir as consequências potencialmente negativas para o ambiente e para a saúde humana. A reciclagem dos materiais irá ajudar a conservar os recursos naturais.

ES **CONSERVAR ESTA INFORMACIÓN - LEER ANTES DE UTILIZAR EL PRODUCTO**
El cable exterior flexible o el cordón de esta luminaria no puede reemplazarse. Si el cable está dañado, la luminaria deberá desecharse.

 Uso interior

 Este símbolo, que figura en el producto o en su embalaje, indica que este producto no puede mezclarse con la basura doméstica. Debe ser llevado a un punto de recogida adecuado para el reciclado de equipos eléctricos y electrónicos. Asegurándose de que este producto se desecha de forma apropiada, usted contribuye a evitar las posibles consecuencias negativas para el medio ambiente y la salud humana. El reciclado de los materiales ayudará a conservar los recursos naturales.

DE **HINWEISE ZUM AUFBEWAHREN - VOR DEM GEBRUCH LESEN**
Das externe flexible Kabel oder Kabel dieser Lampe ist nicht austauschbar, daher muss die Lampe entsorgt werden, wenn das Kabel beschädigt ist.

 Ausschliesslich für innenraume Auswendung

 Dieses Symbol auf dem Produkt oder auf der Verpackung bedeutet, dass das Gerät nicht zusammen mit dem Hausmüll entsorgt werden darf. Es muss zu einer speziellen für Alttelektronik- und -elektronische Geräte eingerichteten Sammelstelle zum Recyceln gebracht werden. Durch das umweltgerechte Entsorgen des Produktes tragen Sie dazu bei, potenzielle, schädliche Auswirkungen auf die Umwelt und die menschliche Gesundheit verhindert werden. Das Recyceln von Werkstoffen trägt zur Aufrechterhaltung der natürlichen Ressourcen bei.

NL **BEWAAR DEZE INFORMATIE - GELIEVE TE LEZEN VOOR GEBRUIK**
De externe flexibele kabel of snoer van dit armatuur mag niet worden vervangen, wanneer het beschadigd is, moet de armatuur worden vernietigd.

 Alleen voor gebruik binnen

 Dit symbool op het product of op de verpakking betekent dat het apparaat niet samen met huishoudelijk afval mag worden weggegooid. Het moet naar een speciaal inzaamelpunt worden gebracht voor recycling van oude elektro- en elektronische apparatuur. Door het product op een milieuvriendelijke manier te verwijderen, helpt u mogelijk schadelijke effecten op het milieu en de menselijke gezondheid te voorkomen. Het recycelen van materialen draagt bij tot het behoud van natuurlijke hulpbronnen.

IT **INFORMAZIONI DA CONSERVARE - DA LEGGERE PRIMA DELL'USO**
Il cavo esterno morbido o il cavo di questa lampada non possono essere sostituiti, se il cavo viene danneggiato, la lampada deve essere distrutta.

 Usare unicamente all'interno

 Questo simbolo, applicato sul prodotto o sul relativo imballaggio, indica che il prodotto non deve essere smaltito tra i rifiuti domestici. Deve essere consegnato ad un apposito punto di raccolta per il riciclo delle apparecchiature elettriche ed elettroniche. Accertandosi che questo prodotto sia smaltito in modo corretto, si contribuisce a prevenire potenziali conseguenze negative per l'ambiente e la salute umana. Il riciclo dei materiali aiuterà a preservare le risorse naturali.

PL **PRZECZYTAJ NINIEJSZĄ INSTRUKCJĘ PRZED UŻYCIEM I ZACHOWAJ JĄ NA PRZYSZŁOŚĆ**
Zewnętrzny elastyczny przewód lub przewód zasilający tej lampy nie mogą być wymienione w przypadku ich uszkodzenia. Należy wtedy zutylizować całe oświetlenie...

 Tylko do użytku w pomieszczeniach

 Ten symbol umieszczony na produkcie lub jego opakowaniu oznacza, że tego produktu nie należy wyrzucać z odpadami komunalnymi. Musi zostać przekazany do odpowiedniego punktu zbiórki w celu recyklingu sprzętu elektrycznego i elektronicznego. Zapewniając prawidłową użycie tego produktu, pomożesz zapobiec potencjalnym negatywnym konsekwencjom dla środowiska i zdrowia ludzkiego. Recykling materiałów pomoże chronić zasoby naturalne.

