

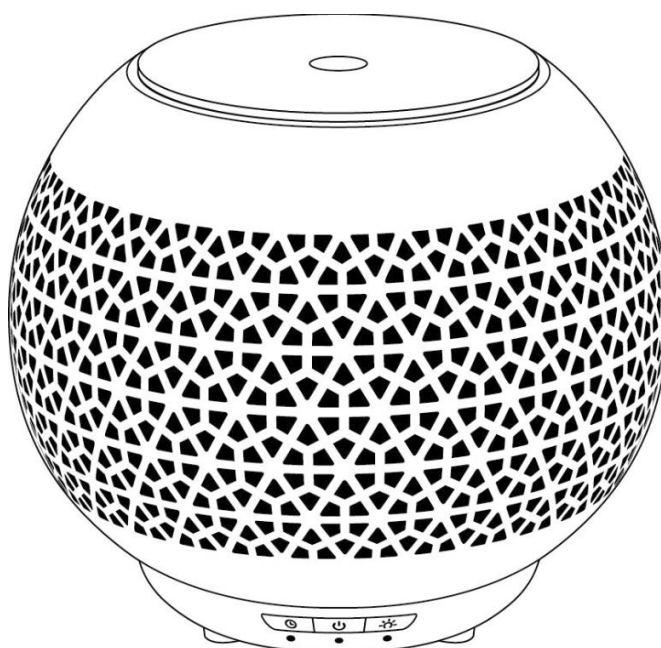

atmosphera®
Créateur d'intérieur

DIFFUSEUR D'HUILES ESSENTIELLES

REF. 172768



INFORMATIONS A CONSERVER - A LIRE AVANT UTILISATION

INFORMATION TO KEEP - TO READ BEFORE USING

HINWEISE ZUM AUFBEWAHREN - VOR DEM GEBRACH LESEN

CONSERVAR ESTA INFORMACIÓN - LEER ANTES DE UTILIZAR EL PRODUCTO

GUARDE AS INFORMAÇÕES – LER ANTES DA UTILIZAÇÃO

INFORMAZIONI DA CONSERVARE – DA LEGGERE PRIMA DELL'USO

BEWAAR DEZE INFORMATIE - GELIEVE TE LEZEN VOOR GEBRUIK

ИНФОРМАЦИЯ ДЛЯ СОХРАНЕНИЕ - ЧИТАТЬ ПЕРЕД ИСПОЛЬЗОВАНИЕМ

PRZED UŻYCIEM PRZECZYTAJ ULOTKĘ. ZACHOWAJ JĄ NA PRZYSZŁOŚĆ

Importé par / Imported by / Importado por / Importiert von/ Ingevoerd door/ Importato da/ Импортёр
J.J.A.

4 rue de Montservon

95500 Gonesse

France



AVERTISSEMENTS

- Cet appareil peut être utilisé par des enfants de plus de 8 ans, ainsi que des personnes dont les capacités physiques, sensorielles et mentales sont réduites ou dont les connaissances et l'expérience sont insuffisantes, à condition d'être surveillés ou d'avoir reçu des instructions concernant l'utilisation sécurisée de l'appareil et de comprendre les risques encourus.
- Il convient de surveiller les enfants pour s'assurer qu'ils ne jouent pas avec l'appareil.
- Le nettoyage et l'entretien par l'utilisateur ne doivent pas être effectués par des enfants sans surveillance
- Toujours déconnecter l'appareil de l'alimentation si on le laisse sans surveillance et avant montage, démontage, remplissage ou nettoyage.
- Cet appareil est exclusivement prévu pour un usage domestique et comme décrit dans cette notice d'instructions.
- Ne pas utiliser l'appareil à d'autres fins que celles pour lesquelles il a été conçu.
- Pour les opérations de remplissage, utilisation, nettoyage et détartrage, se référer impérativement aux sections concernées de cette notice
- Le câble souple externe du transformateur ne peut pas être remplacé. En cas d'endommagement du cordon il convient de mettre le transformateur au rebut.
-  Si les broches de la partie fiche sont endommagées, la prise dans le bloc d'alimentation doit être mise au rebut.
- Ne jamais laisser des huiles essentielles à la portée des enfants pour éviter tout risque d'empoisonnement et de brûlures.
- L'appareil doit être utilisé uniquement avec le transformateur fourni avec celui-ci
- Avertissement: Des micro-organismes pouvant être présents dans l'eau ou dans l'environnement dans lequel l'appareil est utilisé ou stocké peuvent se développer dans le réservoir d'eau et être projetés dans l'air, entraînant des risques très graves pour la santé si l'eau n'est pas renouvelée et que le réservoir n'est pas nettoyé correctement tous les 3 jours.
- Des taux d'humidité élevés peuvent contribuer au développement d'organismes biologiques dans l'environnement.

DESCRIPTION DE L'APPAREIL

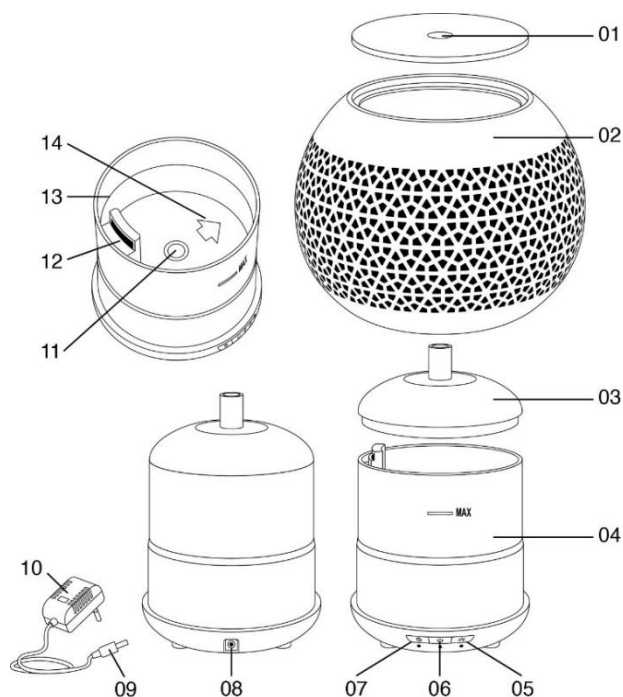

1. Sortie brume
2. Couvercle
3. Couvercle intérieur
4. Base & Réservoir d'eau
5. Bouton d'éclairage
6. Bouton Marche/Arrêt
7. Bouton minuterie
8. Entrée pour la prise jack
9. Prise jack DC
10. Adaptateur
11. Disque en céramique
12. Sortie d'air
13. Trait de niveau d'eau maximum
14. Direction du versement de l'eau
15. Indicateur de la minuterie 1H
16. Indicateur de la minuterie 2H
17. Indicateur de la minuterie 4H

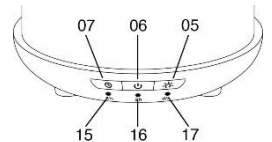

UTILISATION

Débrancher l'appareil lors du remplissage du réservoir.

La zone autour de l'humidificateur ne doit pas être mouillée, ni humide. En cas d'humidité, baisser le débit de l'humidificateur. En cas d'impossibilité de réglage du débit de l'humidificateur, utiliser l'humidificateur par intermittence. Ne pas laisser de matières absorbantes, telles que tapis, rideaux, tentures ou nappes, s'humidifier.

Ne jamais laisser d'eau dans le réservoir lorsque l'appareil n'est pas utilisé.

Vider et nettoyer l'humidificateur avant son stockage prolongé.

Nettoyer l'humidificateur avant sa prochaine utilisation.

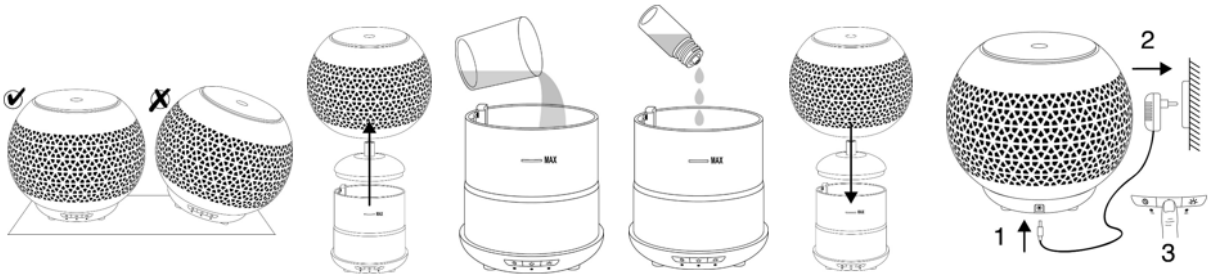

* Bouton de la lumière:

- presser 1: Couleur changeante
- presser 2: Sélection parmi les différentes couleurs
- presser 3: Lumière blanche chaude
- presser 4: Lumière éteinte

* Bouton On / Off:

- presser 1: Diffusion continue (30 ml/h (+/- 5 ml))
- presser 2: Diffusion par intermittence (30 sec allumée – 30 sec éteinte)
- presser 3: OFF

* Bouton timer:

- presser 1: 1 heure
- presser 2: 2 heures
- presser 3: 4 heures
- presser 4: Eteindre le diffuseur

ENTRETIEN ET NETTOYAGE

Débrancher l'appareil lors du nettoyage du réservoir.

Vider le réservoir et le remplir à nouveau tous les trois jours. Avant le remplissage, rincer le réservoir à l'eau du robinet ou le nettoyer à l'aide de produits de nettoyage, si cela constitue une exigence du fabricant. Eliminer tout tartre, dépôt ou film qui se serait formé sur les parois du réservoir ou sur ses surfaces internes, et essuyer toutes ces surfaces.

Sortie d'air: ne jamais laisser de l'eau entrer dans la sortie d'air

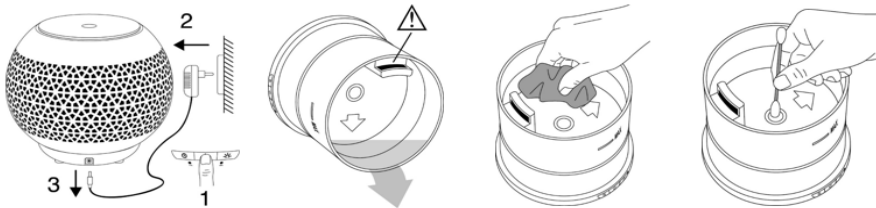

Instructions pour vider le récipient



Nettoyer le réservoir d'eau tous les 3 jours



DETARTRAGE (avec du vinaigre ou une solution détartrante)

Debranchez le transformateur de la prise de courant. Videz toute l'eau à l'intérieur du récipient. Remplissez le réservoir de vinaigre / solution détartrante. Ne diluez pas le vinaigre / la solution détartrante avec de l'eau.

- Si vous utilisez du vinaigre, laissez-le reposer dans le réservoir pendant au moins 30 minutes. Pour obtenir de meilleurs résultats, laissez-le toute la nuit.
- Si vous utilisez une solution détartrante, respectez le délai indiqué dans les instructions fournies avec cette solution.
- Videz le vinaigre / la solution détartrante se trouvant dans le réservoir et rincez celui-ci avec de l'eau. Essuyez le réservoir avec un chiffon propre.

WARNING

- This appliance may be used by children over the age of 8, as well as by people with reduced physical, sensorial or mental capacities or whose knowledge and experience are insufficient, provided they are supervised or have received instructions concerning the safe use of the appliance and understand the risks incurred.
- It is advisable to supervise children to ensure that they do not play with the appliance.
- Cleaning and user maintenance must not be carried out by children without supervision
- Always disconnect the device from the power supply if it is left unattended and before assembly, disassembly, filling or cleaning.
- This appliance is exclusively intended for domestic use and as described in these instructions.
- Do not use the appliance for purposes other than those for which it has been designed.
- For filling, using, cleaning and limescale removal operations, you must refer to the sections concerned in these instructions.
- The supply external cable of the transformer cannot be replaced. In the event of damage to the cord the transformer must be disposed of.
-  If the pins of the plug parts are damaged, the plug-in power supply shall be scrapped.
- Never leave essential oils in reach of children to avoid any risk of poisoning and burns.
- The appliance must only be used with the transformer supplied with it.
- Warning: Micro-organisms that may be present in the water or the environment in which the appliance is used or stored can develop in the water reservoir and be projected into the air, leading to very serious health risks if the water is not renewed and the reservoir is not correctly cleaned every 3 days.
- High humidity rates may contribute to the development of biological organisms in the environment.

PRODUCT DESCRIPTION

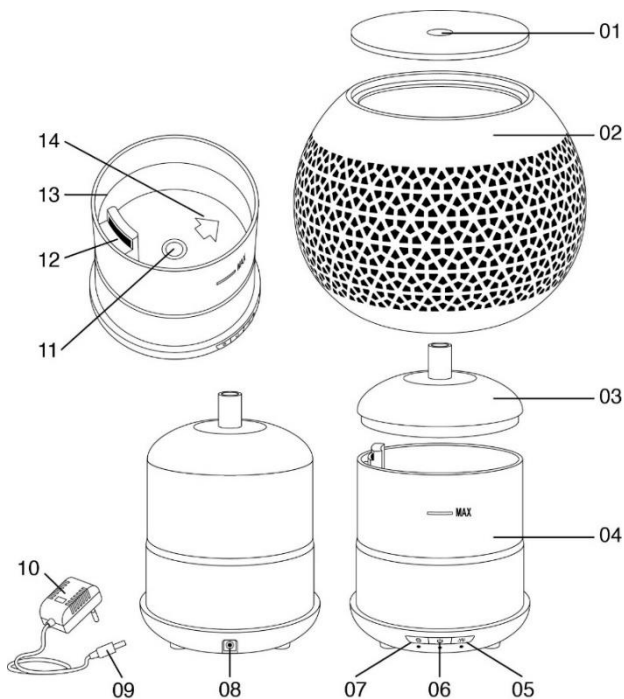

1. Mist outlet
2. Cover
3. Inner cover
4. Base & Watertank
5. Light button
6. On/Off button
7. Timer button
8. Inlet for Jack
9. DC Jack
10. Adaptor
11. Ceramic Disc
12. Air Outlet
13. Maximum water level line
14. Water Tank & Direction to pour out water
15. 1H timer indicator
16. 2H timer indicator
17. 4H timer indicator



UTILISATION

Unplug the appliance when filling the reservoir.

The area around the humidifier must not be wet or damp. In the event of humidity, lower the output of the humidifier. If it is impossible to adjust the output of the humidifier, use the humidifier intermittently. Do not let absorbent materials like rugs, curtains, hangings or tablecloths get wet.

Never leave water in the reservoir when the appliance is not being used.

Empty and clean the humidifier before prolonged storage.

Clean the humidifier before next using it.

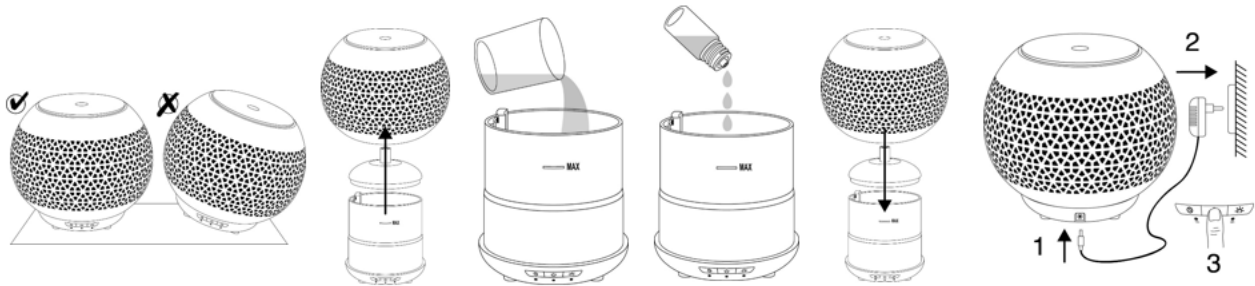

* light button:

- ° press 1: color changing light
- ° press 2: set color/select color
- ° press 3: warm white light
- ° press 4: lights off

* On/Off button:

- ° press 1: continuous diffusion on at 30 ml/h (+/- 5 ml)
- ° press 2: intermittent diffusion 30 sec on – 30 sec off
- ° press 3: OFF

* Timer button: (a led button will show 1-2-4 h)

- ° press 1: 1 hour
- ° press 2: 2 hours
- ° press 3: 4 hours
- ° press 4: turn off the timer function

CLEANING

Unplug the appliance when cleaning the reservoir.

Empty the reservoir and fill it again every 3 days. Before filling it, rinse the reservoir with tap water or clean it with cleaning products, if this constitutes a manufacturer's requirement. Get rid of any limescale, deposit or film that would have formed on the walls of the reservoir or on its internal surfaces, and wipe all of these surfaces.

Air outlet: never let water enter in the air outlet

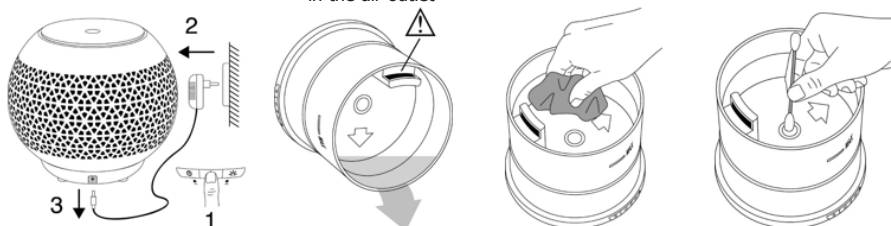

Direction for emptying the recipient



Clean the water reservoir every 3 days.



DESCALING

Completely disconnect the diffuser from the power supply. Empty all the water inside the container. Fill the tank with vinegar / descaling solution. Do not dilute the vinegar / descaling solution with water.

- If using vinegar, let it sit in the tank for at least 30 minutes. For best results, leave it on overnight.
- If you use a descaling solution, respect the time indicated in the instructions supplied with this solution.
- Empty the vinegar / descaling solution from the tank and rinse it with water. Wipe the tank with a clean cloth.



AVISO

- Este aparelho pode ser utilizado por crianças com idade superior a 8 anos, bem como por pessoas com capacidades físicas, sensoriais e mentais reduzidas ou com conhecimentos e experiência insuficientes, desde que sejam supervisionadas ou que tenham recebido instruções relativamente à utilização segura do aparelho e que tenham compreendido os riscos envolvidos.
- Convém supervisionar as crianças para assegurar que não brincam com o aparelho.
- A limpeza e a manutenção do usuário não devem ser realizadas por crianças sem supervisão
- Sempre desconecte o dispositivo da fonte de alimentação se ele for deixado sem vigilância e antes da montagem, desmontagem, enchimento ou limpeza.
- Este aparelho destina-se exclusivamente ao uso doméstico e como descrito neste manual de instruções.
- Não utilize o aparelho para outros fins diferentes daqueles para os quais foi concebido.
- Para as operações de enchimento, utilização e descalcificação, consulte impreterivelmente as respetivas secções deste manual de instruções.
- O cabo flexível externo do transformador não pode ser substituído. Em caso de danos no cabo, convém descartar o transformador.
-  Se os pinos da ficha estiverem danificados, a ficha de alimentação deve ser eliminada.
- Não opere o aparelho com uma ficha danificada.
- Nunca deixe óleos essenciais ao alcance das crianças, para evitar qualquer risco de envenenamento e queimaduras.
- O aparelho deve ser utilizado com o transformador fornecido com o mesmo.
- Aviso: Os microrganismos que possam estar presentes na água ou no ambiente no qual o aparelho é utilizado ou armazenado podem desenvolver-se no reservatório de água e serem projetados para o ar, representando um risco muito grande para a saúde se a água não for renovada e se o reservatório não for limpo corretamente a cada 3 dias.
- As altas taxas de humidade podem contribuir para o desenvolvimento de organismos biológicos no ambiente.

DESCRIÇÃO DO PRODUTO



UTILIZACAO

Desligue o aparelho da fonte de alimentação antes de encher o reservatório.

A zona em torno do humidificador não pode estar molhada nem húmida. Em caso de humidade, baixe o débito do humidificador. Em caso de impossibilidade de regular o débito do humidificador, utilize o humidificador com intermitência. Não permita que materiais absorventes, tais como tapetes, cortinas, tapeçarias ou toalhas de mesa fique húmidas.

Nunca deixe água no reservatório quando o aparelho não estiver a ser utilizado.

Esvazie e limpe o humidificador antes de o armazenar por um período prolongado.

Limpe o humidificador antes da próxima utilização.

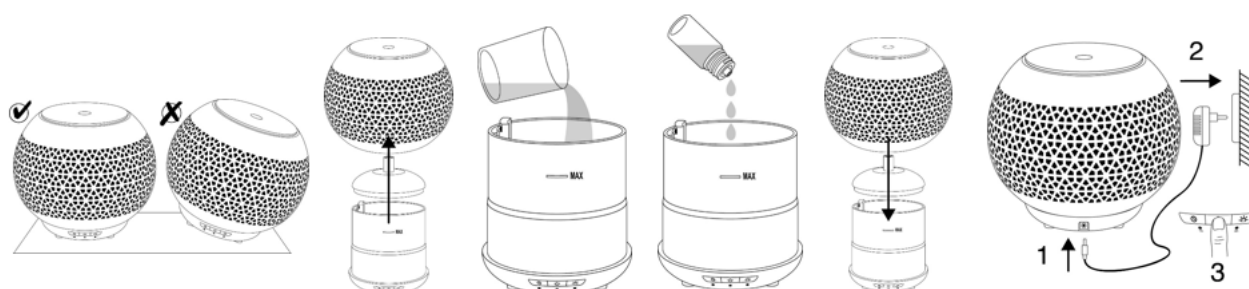

* Botão da luz:

- premir 1: Mudança de cor
- premir 2: Seleção de entre as diferentes cores
- premir 3: Luz branca quente
- premir 4: Luz apagada

* Botão ligar/desligar:

- premir 1: Difusão contínua (30 ml/h (+/- 5 ml))
- premir 2: Difusão intermitente (30 s ligado – 30 s desligado)
- premir 3: OFF (Desligado)

* Botão temporizador:

- premir 1: 1 hora
- premir 2: 2 horas
- premir 3: 4 horas
- premir 4: Desligar o difusor



MANUTENÇÃO E LIMPEZA

Desligue o aparelho da fonte de alimentação durante a limpeza do reservatório. Esvazie o reservatório e encha novamente a cada 3 dias. Antes de encher, enxague o reservatório com água da torneira ou limpe-o com a ajuda de produtos de limpeza, se tal for exigido pelo fabricante. Elimine todo o calcário, depósitos ou filmes que se tenham formado nas paredes do reservatório ou nas superfícies internas e seque todas essas superfícies.

Saída do ar: nunca deixar entrar água na saída de ar

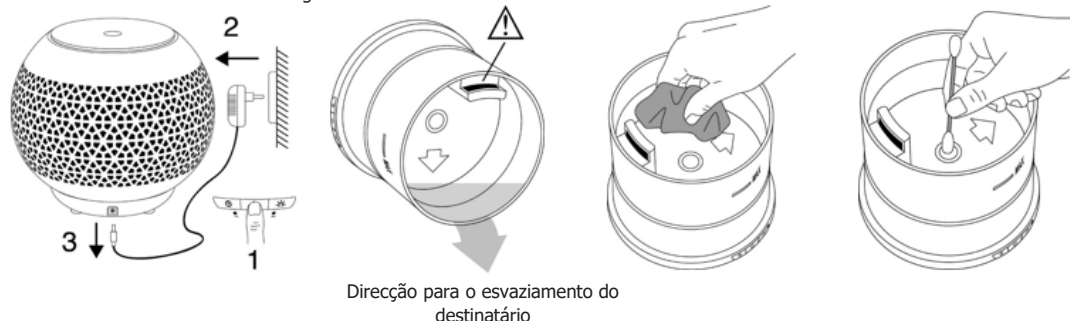

Direcção para o esvaziamento do destinatário



Limpe o reservatório de água a cada 3 dias.

DESCALCIFICAÇÃO

Desconecte completamente o difusor da fonte de alimentação. Esvazie toda a água dentro do recipiente. Encha o tanque com solução de vinagre / descalcificação. Não dilua a solução de vinagre / descalcificação com água.

- Se estiver usando vinagre, deixe descansar no tanque por pelo menos 30 minutos. Para obter melhores resultados, deixe agir durante a noite.
- Se você usar uma solução de descalcificação, respeite o tempo indicado nas instruções fornecidas com esta solução.
- Esvazie a solução de vinagre / descalcificação do tanque e lave-a com água. Limpe o tanque com um pano limpo.



ADVERTENCIA

- Este aparato puede ser utilizado por niños mayores de 8 años y personas con capacidades físicas, sensoriales o mentales reducidas o por personas sin experiencia o conocimiento en el uso del aparato, si son supervisadas de manera adecuada o si han recibido las instrucciones para el uso seguro del aparato y entienden los peligros derivados.
- Es necesario vigilar a los niños para asegurarse que no juegan con este aparato.
- La limpieza y el mantenimiento del usuario no deben ser realizados por niños sin supervisión.
- Siempre desconecte el dispositivo de la fuente de alimentación si se deja desatendido y antes del montaje, desmontaje, llenado o limpieza.
- Este aparato está exclusivamente concebido para un uso doméstico y según se describe en este folleto de instrucciones.
- No utilice el aparato con fines distintos de aquellos para los que se había previsto.
- Para las operaciones de llenado, uso, limpieza y descalcificación, consulte las secciones relevantes de este folleto.
- El cable flexible del transformador no puede ser sustituido; en caso de estar dañado, el transformador debe desecharse.
-  Si las conexiones de las piezas del enchufe están dañadas, desecha la fuente de alimentación del enchufe.
- Nunca deje los aceites esenciales al alcance de los niños para evitar cualquier riesgo de intoxicación y quemaduras.
- El aparato únicamente debe utilizarse con el transformador suministrado.
- Advertencia: Si el agua no se renueva y el depósito no se se limpia correctamente cada 3 días, los microorganismos que pueden estar presentes en el agua o en el entorno en el que se utiliza o almacena el aparato pueden crecer en el depósito de agua y expulsarse en el aire, provocando riesgos muy graves para la salud.
- Los altos niveles de humedad pueden contribuir al desarrollo de organismos biológicos en el medio ambiente.

DESCRIPCIÓN DEL PRODUCTO

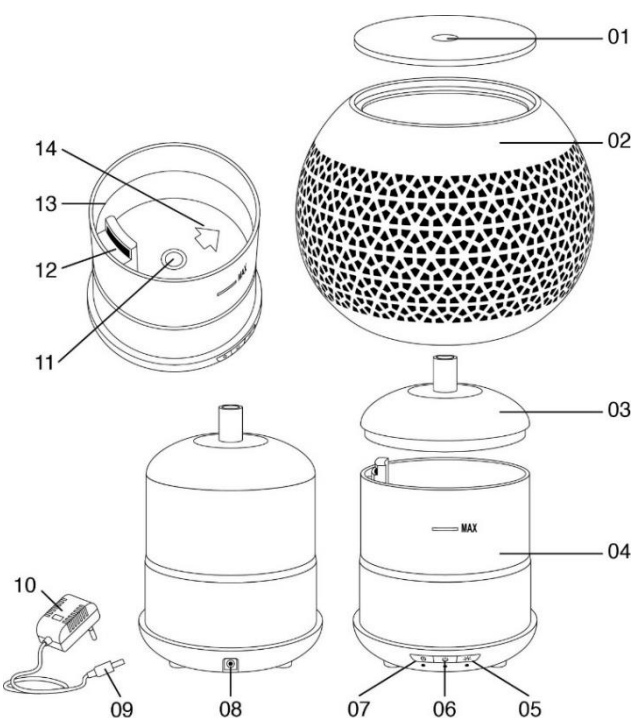

1. Salida de vapor de agua
2. Tapa
3. Tapa interior
4. Base & Depósito de agua
5. Botón de luz
6. Botón de encendido/apagado
7. Botón temporizador
8. Entrada para Jack
9. Conector de CC
10. Adaptador
11. Disco de cerámica
12. Salida de aire
13. Línea de nivel máximo de agua
14. Dirección para verter el agua
15. Indicador del temporizador 1H
16. Indicador del temporizador 2H
17. Indicador del temporizador 4H

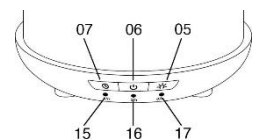

UTILIZACION

Desenchufe el aparato al llenar el depósito.

El área alrededor del humidificador no debe estar mojada ni húmeda. En caso de humedad, baje el flujo del humidificador. Si no se puede ajustar el flujo del humidificador, utilice el humidificador de forma intermitente. No permita que se mojen materiales absorbentes tales como alfombras, cortinas, cortinas o manteles.

No deje nunca agua dentro del depósito cuando no se vaya a utilizar el aparato.

Vacíe y limpie el humidificador antes de guardarlo durante mucho tiempo.

Limpie el humidificador antes de su próximo uso.

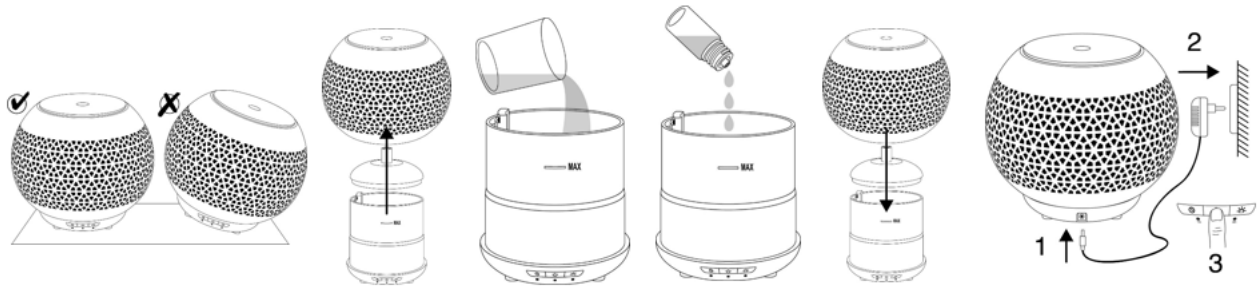

*Botón de luz:

- ° pulsar 1: Cambio de color
- ° pulsar 2: Selección de entre diversos colores
- ° pulsar 3: Luz blanca cálida
- ° pulsar 4: Luz apagada

*Botón de encendido/apagado:

- ° pulsar 1: Difusión continua (30 ml/h (+/- 5 ml))
- ° pulsar 2: Difusión intermitente (30 seg. se enciende - 30 seg. se apaga)
- ° pulsar 3: OFF (apagado)

*Botón temporizador:

- ° pulsar 1: 1 hora
- ° pulsar 2: 2 horas
- ° pulsar 3: 4 horas
- ° pulsar 4: Apagar el difusor



MANTENIMIENTO Y LIMPIEZA

Desenchufe el aparato al llenar el depósito.

Vacíe el depósito y vuelva a llenarlo cada tres días. Antes de llenarlo, enjuague el depósito con agua del grifo o límpielo con productos de limpieza, si así lo exige fabricante. Retire cualquier depósito de cal o película que pueda haberse formado en las paredes del depósito o en sus superficies internas, y limpie todas estas superficies.

Salida de aire: no dejar nunca que entre agua en la salida de aire

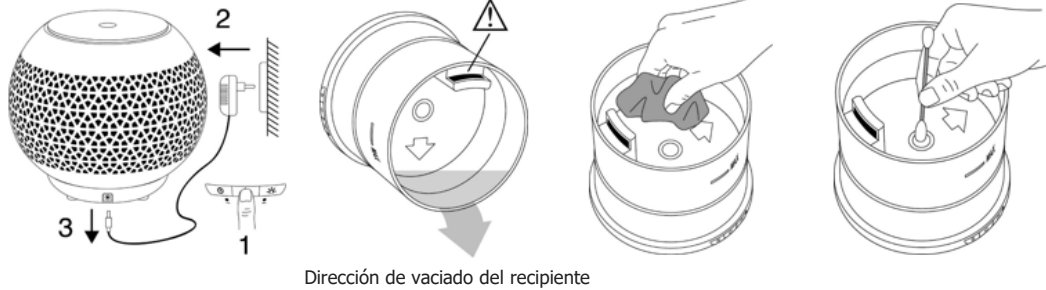

Dirección de vaciado del recipiente



Limpie el depósito de agua cada 3 días

DESCALCIFICACIÓN

Desconecte completamente el difusor de la fuente de alimentación. Vacíe toda el agua dentro del recipiente. Llene el tanque con vinagre / solución desincrustante. No diluya el vinagre / solución desincrustante con agua.

- Si usa vinagre, déjelo reposar en el tanque durante al menos 30 minutos. Para mejores resultados, déjelo encendido durante la noche.
- Si usa una solución desincrustante, respete el tiempo indicado en las instrucciones suministradas con esta solución.
- Vacíe el vinagre / solución desincrustante del tanque y enjuáguelo con agua. Limpie el tanque con un paño limpio.



WARNUNG

- Dieses Gerät darf von Kindern unter 8 Jahren und von geistig oder körperlich behinderten Personen oder von Personen benutzt werden, die wenig Kenntnisse oder Erfahrung haben, unter der Voraussetzung, dass diese zur Sicherheit einer Aufsichtsperson unterstehen oder eingehend mit den Sicherheitsanweisungen dieses Gerätes vertraut gemacht worden sind.
- Kinder müssen beaufsichtigt werden, damit sie nicht mit diesem Gerät spielen.
- Die Reinigung und Wartung des Gerätes darf nicht von Kindern ohne Beaufsichtigung durchgeführt werden.
- Trennen Sie das Gerät von der Stromversorgung, wenn es unbeaufsichtigt ist, sowie vor der Montage, Demontage, Auffüllen oder den Reinigungsarbeiten.
- Dieses Gerät ist ausschließlich für den privaten Gebrauch gedacht und im Rahmen des in dieser Anleitung beschriebenen Anwendungsbereichs.
- Bitte benutzen Sie das Gerät nicht für andere Zwecke als die in der Gebrauchsanleitung vorgesehenen.
- Zum Befüllen, Gebrauch, Reinigen und Entkalken, siehe unbedingt die entsprechenden Abschnitte dieser Gebrauchsanleitung.
- Das flexible Kabel dieses Netzteils kann nicht ausgewechselt werden. Bei Beschädigung des Kabels muss der ganze Transformator entsorgt werden.
-  Wenn die Stifte der Steckerteile beschädigt sind, muss das Steckernetzteil entsorgt werden.
- Lassen Sie niemals ätherische Öle in Reichweite von Kindern, um Vergiftungsgefahr und Verbrennungen zu vermeiden.
- Das Gerät darf nur mit dem mitgelieferten Transformator benutzt werden.
- Achtung: Mikroorganismen, die im Wasser oder in der Umgebung vorkommen können, in der das Gerät verwendet oder gelagert wird, können sich im Wassertank entwickeln und in die Luft geschleudert werden, was ein sehr ernstes Gesundheitsrisiko mit sich bringt, wenn das Wasser nicht erneuert wird und der Behälter nicht alle 3 Tage ordnungsgemäß gereinigt wird.
- Hohe Feuchtigkeit kann zur Entwicklung biologischer Organismen in der Umwelt beitragen.

PRODUKTBECHREIBUNG

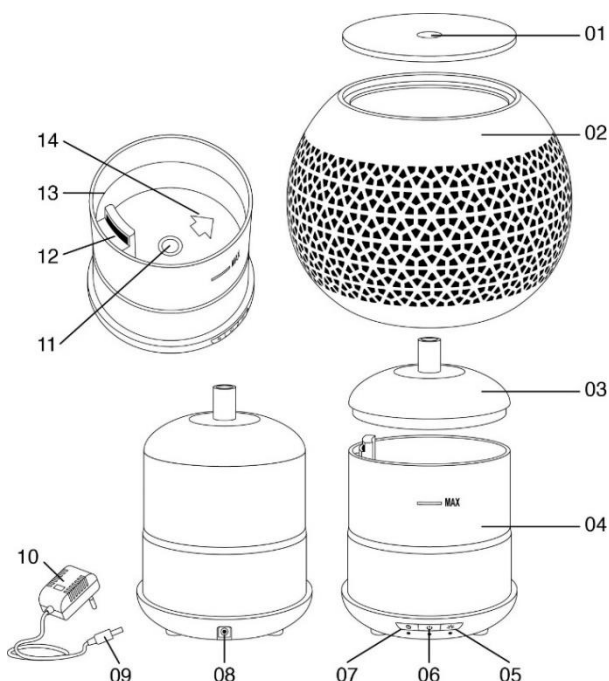

1. Wasserdampfaustritt
2. Deckel
3. Innendeckel
4. Base & Wassertank
5. Knopf EIN/AUS
6. Timer-Taste
7. Klinkenkabelausgang
8. DC-Anschluss
9. Gleichstrombuchse
10. Adapter
11. Keramikscheibe
12. Luftauslass
13. Begrenzungslinie maximale Füllmenge
14. Htung des Wasserauslaufs
15. 1H Timer-Anzeige
16. 2H Timer-Anzeige
17. 4H Timer-Anzeige

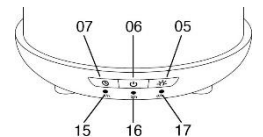

GEBRAUCH

Trennen Sie das Gerät vor dem Befüllen und Reinigen vom Netzstrom.

Der Bereich um den Luftbefeuchter herum darf nicht nass oder feucht sein. Bei Feuchtigkeit die Durchflussrate des Luftbefeuchters senken. Sollte sich der Luftbefeuchter nicht regulieren lassen, so darf er nur mit Unterbrechungen benutzt werden. Keine absorbierenden Stoffe wie Teppiche, Vorhänge, Vorhänge oder Tischdecken befeuchten lassen.

Bitte lassen Sie niemals Wasser im Tank, wenn das Gerät nicht verwendet wird.

Den Luftbefeuchter vor der längeren Lagerung leeren und reinigen.

Den Luftbefeuchter vor dem nächsten Einsatz reinigen.

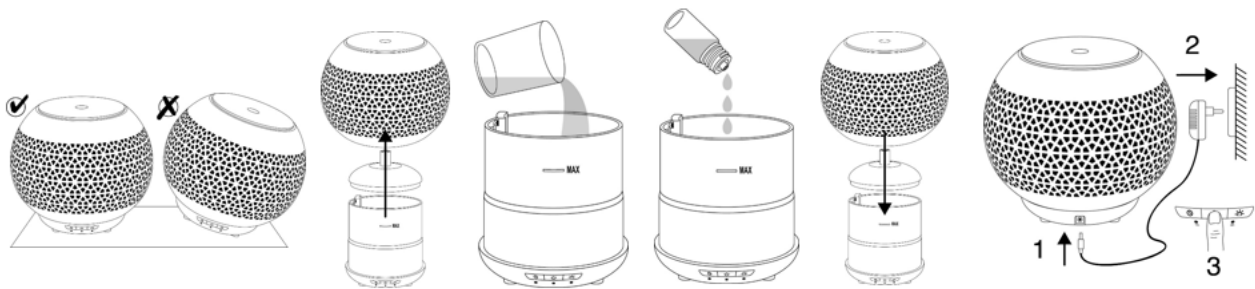

*Lichttaste:

- 1 x drücken: Farbwechsel
- 2 x drücken: Farbwahl
- 3 x drücken: Warmweißes Licht
- 4 x drücken: Licht aus

* EIN/AUS-Taste

- 1 x drücken: Ununterbrochene Diffusion (30 ml /Std. (+/- 5 ml))
- 2 x drücken: Unterbrochene Diffusion (30 Sek. ein - 30 Sek. aus)
- 3 x drücken: OFF (AUS)

*Timer-Taste

- 1 x drücken: 1 Stunde
- 2 x drücken: 2 Stunden
- 3 x drücken: 4 Stunden
- 4 x drücken: Diffusor ausschalten



REINIGUNG UND PFLEGE

Trennen Sie das Gerät vor dem Reinigen vom Netzstrom.

Leeren Sie den Tank und füllen Sie ihn alle drei Tage wieder neu. Vor dem Befüllen den Behälter mit Leitungswasser ausspülen oder mit Reinigungsmitteln reinigen, sofern dies eine Anforderung des Herstellers ist. Entfernen Sie Kalkstein, Ablagerungen oder Schichten, die sich an den Wänden des Behälters oder auf seiner Innenseite gebildet haben, und wischen Sie alle diese Oberflächen ab.

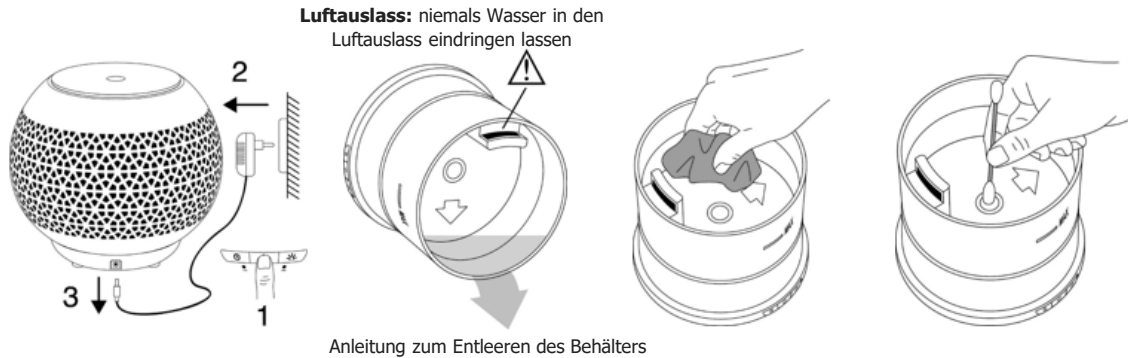

Den Wassertank alle 3 Tage reinigen

ENTKALKEN

Trennen Sie den Diffusor vollständig von der Stromversorgung. Leeren Sie das gesamte Wasser im Behälter. Füllen Sie den Tank mit Essig / Entkalkungslösung. Verdünnen Sie den Essig / die Entkalkungslösung nicht mit Wasser.

- Wenn Sie Essig verwenden, lassen Sie ihn mindestens 30 Minuten im Tank stehen. Für beste Ergebnisse über Nacht einwirken lassen.
- Wenn Sie eine Entkalkungslösung verwenden, beachten Sie die in den mit dieser Lösung gelieferten Anweisungen angegebene Zeit.
- Entleeren Sie den Essig / die Entkalkungslösung aus dem Tank und spülen Sie ihn mit Wasser aus. Wischen Sie den Tank mit einem sauberen Tuch ab.



WAARSCHUWING

- Dit apparaat mag worden gebruikt door kinderen ouder dan 8 jaar en door personen met verminderde fysieke, zintuiglijke of mentale capaciteiten of een gebrek aan ervaring en kennis, op voorwaarde dat dit gebeurt onder toezicht of dat ze op voorhand instructies kregen over het veilige gebruik van het apparaat en de mogelijke gevaren begrijpen.
- Let goed op dat kinderen niet met dit apparaat kunnen spelen.
- Reiniging en gebruikersonderhoud mogen niet zonder toezicht door kinderen worden uitgevoerd
- Koppel het apparaat altijd los van de stroomtoevoer als het onbeheerd wordt achtergelaten en vóór montage, demontage, vullen of reinigen.
- Dit apparaat is enkel voorzien voor huishoudelijk gebruik en zoals beschreven in deze gebruiksaanwijzing.
- Het apparaat niet gebruiken voor andere doeleinden dan deze waarvoor het ontworpen werd.
- Raadpleeg voor het vullen, gebruik, reinigen en ontkalken steeds de betreffende hoofdstukken in deze handleiding.
- Het externe, soepele snoer van de transformator mag niet worden vervangen. Bij beschadiging van het snoer moet de transformator worden weggegooid.
-  Als de stekkerpinnen beschadigd zijn, dient u de voeding weg te doen.
- Laat nooit etherische oliën binnen het bereik van kinderen om elk risico op vergiftiging en brandwonden te vermijden.
- Het apparaat mag enkel worden gebruikt met de bijgeleverde transformator.
- Waarschuwing: Micro-organismen die aanwezig kunnen zijn in het water of de omgeving waarin het apparaat wordt gebruikt of bewaard, kunnen zich ontwikkelen in het waterreservoir en in de lucht terecht komen. Dit kan ernstige risico's inhouden voor de gezondheid als het water niet wordt vervangen en het reservoir niet correct om de 3 dagen wordt gereinigd.
- Een hoge vochtigheidsgraad kan bijdragen tot de ontwikkeling van biologische organismen in de omgeving..

BESCHRIJVING PRODUCT

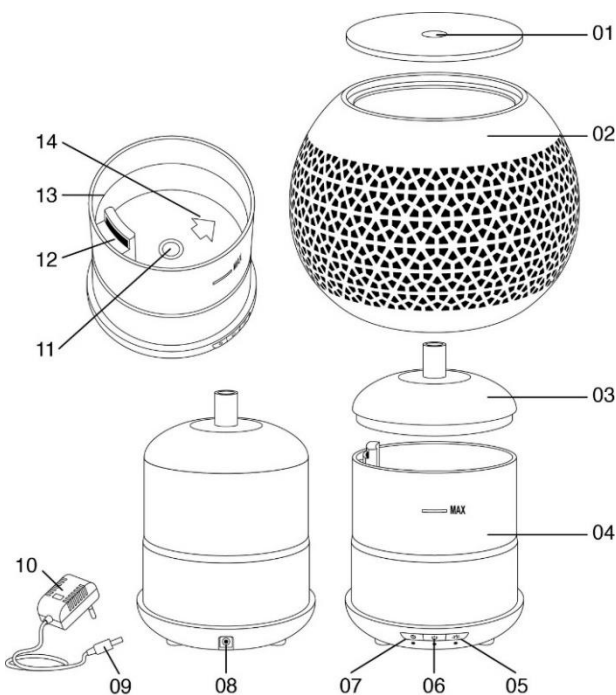

1. Stoomuitlaat
2. Deksel
3. Binnen deksel
4. Basis & Watertank
5. Lichtknop
6. Knop AAN/UIT
7. Timer-toets
8. Jack aansluiting
9. DC-aansluiting
10. Adapter
11. Keramische schijf
12. Luchtuitlaat
13. Lijn maximaal waterniveau
14. Richting om water uit te gieten
15. 1H timer indicator
16. 2H timer indicator
17. 4H timer indicator

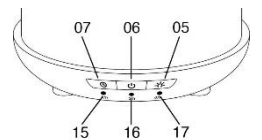

GEBRUIK

Haal de stekker uit het stopcontact bij het vullen van het reservoir.

De zone rond de bevochtiger mag niet vochtig of nat worden. Verlaag bij vochtigheid het debiet van de bevochtiger. Als het debiet van de bevochtiger niet kan worden ingesteld, gebruik de bevochtiger dan met tussenpozen. Laat absorberende materialen als tapijten, gordijnen of tafelkleden niet nat worden.

Laat nooit water in het reservoir wanneer het apparaat niet wordt gebruikt.

Maak de bevochtiger leeg en reinig hem als u hem voor lange tijd niet gebruikt.

Reinig de bevochtiger voor u hem de volgende keer gebruikt.



*Lichtknop

°1 x drukken:

Kleurwissel

°2 x drukken:

Kleurkeuze

°3 x drukken:

Warm wit licht

°4 x drukken:

Licht uit

* AAN/UIT-toets

°1 x drukken:

Continue diffusie (30 ml/uur) (+/- 5 ml))

°2 x drukken:

Continue diffusie (30 sec. aan - 30 sec. uit)

°3 x drukken:

OFF (UIT)

*Timer-toets

°1 x drukken:

1 uur

°2 x drukken:

2 uur

°3 x drukken:

4 uur

°4 x drukken:

Diffuser uitschakelen



ONDERHOUD EN REINIGING

Haal de stekker uit het stopcontact bij het reinigen van het reservoir.

Maak het reservoir om de drie dagen leeg en vul het opnieuw. Spoel het reservoir voor het vullen uit met kraantjeswater of reinigingsproducten indien aangegeven door de fabrikant. Verwijder mogelijke kalkaanslag, afzettingen of laagjes vuil op de wanden van het reservoir of de binnenoppervlakken en veeg al deze oppervlakken droog

Luchtafvoer: laat nooit water in de
luchttuitlaat lopen

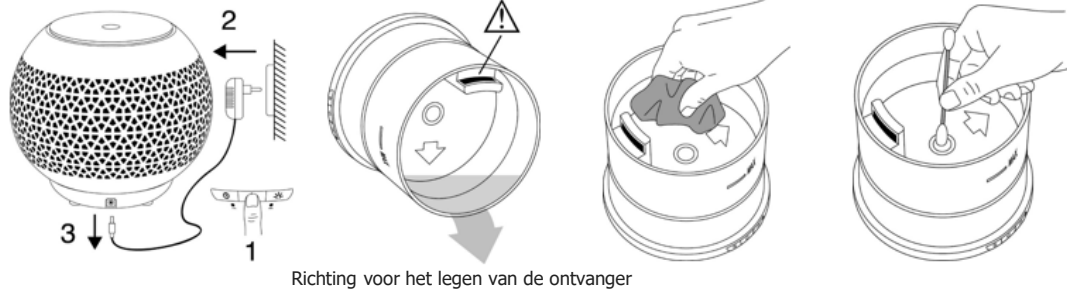

Reinig het waterreservoir om de 3 dagen

ONTKALKING

Koppel de diffusor volledig los van de voeding. Leeg al het water in de container. Vul de tank met azijn / ontkalkingsoplossing. Verdun de azijn / ontkalkingsoplossing niet met water.

- Als u azijn gebruikt, laat het dan minstens 30 minuten in de tank zitten. Laat het voor de beste resultaten een nacht staan.
- Als u een ontkalkingsoplossing gebruikt, respecteer dan de tijd die staat aangegeven in de instructies die bij deze oplossing zijn geleverd.
- Leeg de azijn / ontkalkingsoplossing uit de tank en spoel deze met water. Veeg de tank af met een schone doek.



ATTENZIONE

- Questo apparecchio può essere utilizzato da bambini di età superiore a 8 anni, nonché da persone con capacità fisiche, sensoriali e mentali ridotte o con conoscenze ed esperienza insufficienti, purché siano sorvegliati o abbiano ricevuto istruzioni circa l'utilizzo sicuro dell'apparecchio e abbiano compreso i rischi associati.
- Controllare i bambini per assicurare che non giochino con il dispositivo.
- La pulizia e la manutenzione dell'utente non devono essere eseguite da bambini senza supervisione
- Scollegare sempre il dispositivo dall'alimentazione elettrica se lasciato incustodito e prima del montaggio, smontaggio, riempimento o pulizia.
- Questo apparecchio è previsto esclusivamente per un uso domestico e come descritto nelle presenti istruzioni.
- Non usare l'apparecchio per scopi diversi da quelli per i quali è stato progettato.
- Per le operazioni di riempimento, utilizzo, pulizia e disincrostazione, consultare assolutamente le rispettive sezioni delle presenti istruzioni
- Il cavo morbido esterno del trasformatore non può essere sostituito. In caso di danneggiamento del cavo, è opportuno smaltire il trasformatore.
-  Se i pin della spina dovessero essere danneggiati, la presa di corrente a innesto dovrà essere smaltita.
- Non lasciare mai degli oli essenziali alla portata dei bambini per evitare qualsiasi rischio di avvelenamento e di ustioni.
- L'apparecchio deve essere utilizzato esclusivamente con il trasformatore fornito in dotazione.
- Avvertenza: microrganismi eventualmente presenti nell'acqua o nell'ambiente in cui l'apparecchio è utilizzato o immagazzinato possono svilupparsi nel serbatoio d'acqua ed essere proiettati nell'aria, comportando rischi molto gravi per la salute, se l'acqua non viene rinnovata e il serbatoio non viene pulito correttamente ogni 3 giorni.
- Tassi di umidità elevati possono contribuire allo sviluppo di organismi biologici nell'ambiente.

DESCRIZIONE DEL PRODOTTO

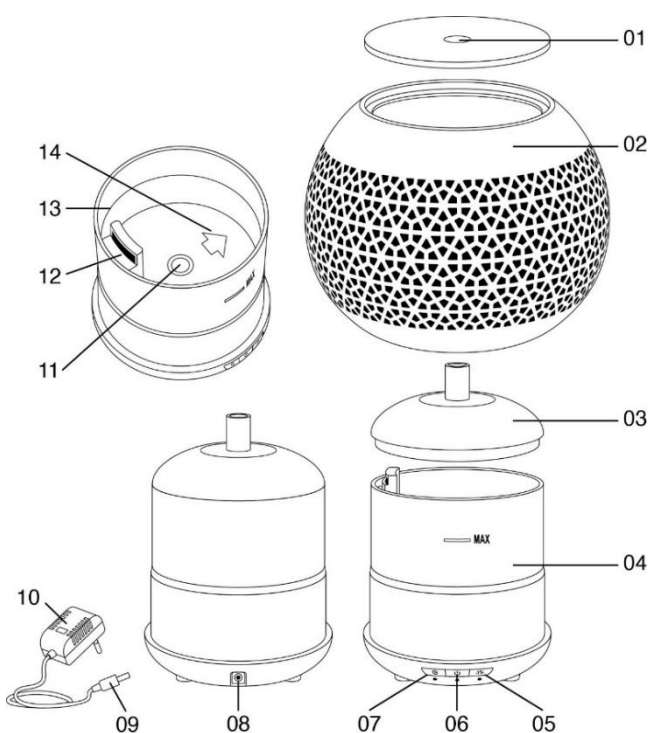

1. Sbocco del vapore d'acqua
2. Coperchio
3. Coperchio interno
4. Base & Serbatoio d'acqua
5. Pulsante della luce
6. Pulsante On/Off
7. Pulsante del timer
8. Entrata Jack
9. Connettore di alimentazione DC Jack
10. Adattatore
11. Disco in ceramica
12. Sbocco dell'aria
13. Livello massimo acqua
14. Direzione per versare l'acqua
15. Indicatore del timer 1H
16. Indicatore del timer 2H
17. Indicatore del timer 4H

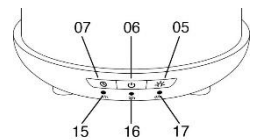

Scollegare l'apparecchio durante il riempimento del serbatoio.

La zona intorno all'umidificatore non deve essere bagnata o umida. In caso di umidità, abbassare la portata dell'umidificatore. Qualora non fosse possibile regolare la portata dell'umidificatore, utilizzare l'umidificatore in modo intermittente. Non lasciare che oggetti assorbenti, come tappeti, tende, tendaggi o tovaglie, si umidifichino.

Non lasciare mai acqua nel serbatoio quando l'apparecchio non è in uso.

Vuotare e pulire l'umidificatore prima di immagazzinarlo per periodi prolungati.

Pulire l'umidificatore prima dell'utilizzo successivo.

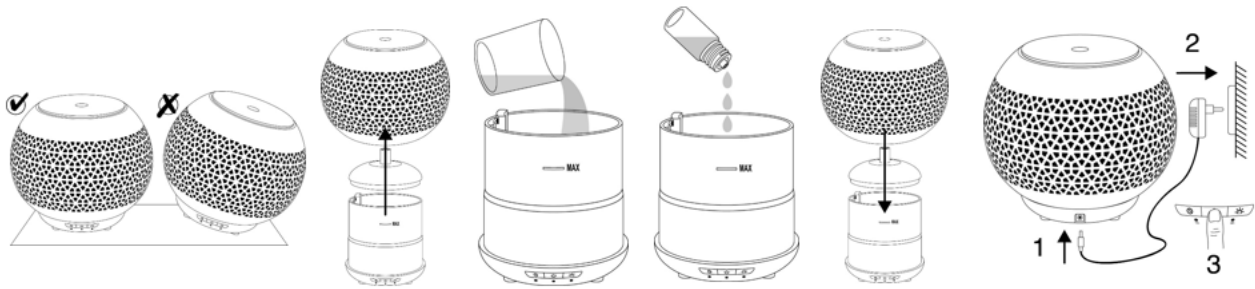

* Pulsante della luce:

- °premere 1: Colore variabile
- °premere 2: Selezione di colori diversi
- °premere 3: Luce bianca calda
- °premere 4: Spegnimento della luce

* Pulsante On / Off:

- °premere 1: Diffusione continua (30 ml/h (+/- 5 ml))
- °premere 2: Diffusione intermittente (30 secondi accesa – 30 secondi spenta)
- °premere 3: OFF

* Pulsante del timer:

- °premere 1: 1 ora
- °premere 2: 2 ore
- °premere 3: 4 ore
- °premere 4: Spegnere il diffusore



MANUTENZIONE E PULIZIA

Scollegare l'apparecchio durante la pulizia del serbatoio.

Vuotare il serbatoio e riempirlo nuovamente ogni tre giorni. Prima di riempirlo, risciacquare il serbatoio con acqua di rubinetto oppure pulirlo con prodotti detergenti, se ciò è espressamente richiesto dal produttore. Eliminare incrostazioni, depositi o pellicole eventualmente accumulati sulle pareti del serbatoio o sulle sue superfici interne e asciugare tutte queste superfici

Uscita aria: non far mai entrare acqua nell'uscita dell'aria

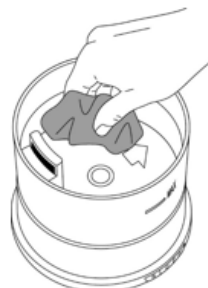
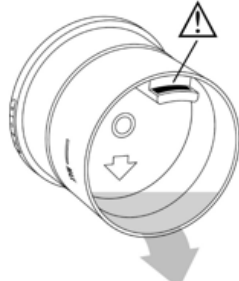
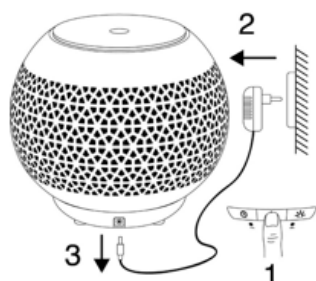

Indicazioni per lo svuotamento del recipiente



Pulire il serbatoio dell'acqua ogni 3 giorni

DISINCROSTAZIONE

Scollegare completamente il diffusore dall'alimentazione. Svuotare tutta l'acqua all'interno del contenitore. Riempi il serbatoio con aceto / soluzione anticalcare. Non diluire l'aceto / la soluzione decalcificante con acqua.

- Se usi l'aceto, lascialo riposare nel serbatoio per almeno 30 minuti. Per i migliori risultati, lasciarlo acceso durante la notte.
- Se si utilizza una soluzione anticalcare, rispettare il tempo indicato nelle istruzioni fornite con questa soluzione.
- Svuotare l'aceto / la soluzione anticalcare dal serbatoio e sciacquarlo con acqua. Pulire il serbatoio con un panno pulito.



ПРЕДУПРЕЖДЕНИЕ

- Данный прибор не может использоваться детьми до 8 лет, людьми с душевными или физическими заболеваниями или лицами, не имеющими достаточных знаний и опыта, если только рядом с ними в целях безопасности не находится присматривающий, или если не были даны подробные инструкции по безопасности использования данного устройства.
- Следует контролировать детей, чтобы они не играли с прибором.
- Чистка и обслуживание пользователя не должны выполняться детьми без присмотра
- Всегда отключайте устройство от источника питания, если оно оставлено без присмотра, а также перед сборкой, разборкой, наполнением или чисткой.
- Это устройство предназначено исключительно для домашнего использования в соответствии с указаниями, приведенными в этой инструкции.
- Запрещается использование устройства с другими целями, кроме тех, для которых оно предназначено.
- Инструкции по наполнению, эксплуатации, очистке и удалению извести обязательно смотрите в соответствующих разделах настоящего Руководства по эксплуатации.
- Гибкий шнур данного блока питания замене не подлежит. В случае повреждения шнура следует утилизировать трансформатор целиком.
-  Ако клемите на частите на щепсела са повредени, щепселното захранване трябва да бъде бракувано.
- Во избежание опасности отравления и ожогов не допускайте нахождения эфирных масел в пределах досягаемости детей.
- Допускается использование устройства только вместе с поставляемой в комплекте подставкой.
- Внимание: Если не наполнять бачок свежей водой и не чистить его надлежащим образом раз в 3 дня, микроорганизмы, находящиеся в воде или месте, где используется или хранится устройство, могут развиваться в водяном бачке и попадать в воздух, что представляет очень серьезную опасность для здоровья.
- Высокая влажность может стать причиной развития биологических организмов в окружающей среде.

ОПИСАНИЕ ИЗДЕЛИЯ

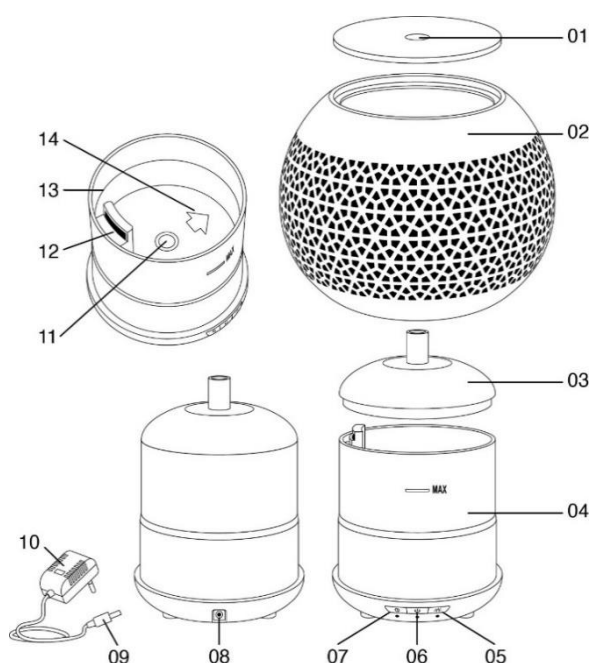

1. Выпуск водного пара
2. Крышка
3. Внутренняя крышка
4. База & Резервуар для воды
5. Кнопка подсветки
6. Выключатель (ВКЛ/ВЫКЛ)
7. Кнопка таймера
8. Гнездо Jack
9. Разъем питания DC
10. Адаптер
11. Керамическая пластина
12. Отверстие для выпуска воздуха
13. Линия максимального уровня воды
14. Направление слива воды
15. Индикатор таймера 1Н
16. Индикатор таймера 2Н
17. Индикатор таймера 4Н

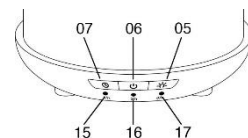

ЭКСПЛУАТАЦИЕЙ

Перед наполнением и очисткой отключайте устройство от блока питания.

В месте установки увлажнителя воздуха не должно быть влаги или сырости. При влажности следует снижать интенсивность работы увлажнителя воздуха. Если нет возможности регулировать работу увлажнителя воздуха, его следует использовать с перерывами. Не следует увлажнять такие абсорбирующие изделия, как ковры, шторы или скатерти.

Пожалуйста, никогда не оставляйте воду в бачке устройства, которое не используется.

Перед хранением увлажнителя воздуха его следует опорожнить и очистить.

Прежде дальнейшим использованием увлажнитель воздуха следует очистить



*Кнопка подсветки:

- °1 нажатие: Смена цвета
- °2 нажатия: Выбор цвета
- °3 нажатия: Теплый белый свет
- °4 нажатия: Выключение подсветки

* Выключатель

- °1 нажатие: Непрерывное распыление (30 мл/ч (+/- 5 мл))
- °2 нажатия: Непрерывное распыление (30 сек. вкл, 30 сек. выкл)
- °3 нажатия: OFF (ВЫКЛ)

*Кнопка таймера

- °1 нажатие: 1 час
- °2 нажатия: 2 часа
- °3 нажатия: 4 часа
- °4 нажатия: Выключение распыления



ТЕХНИЧЕСКОЕ ОБСЛУЖИВАНИЕ И ОЧИСТКА

Перед очисткой отключайте прибор от блока питания.

Сливайте воду из бака и наполняйте новой раз в три дня. Перед наполнением вымойте бакоч проточной водой или моющим средством, если это предусмотрено производителем. Удалите известняк, образования или наслоения, скопившиеся на стенках бачка или с внутренней стороны, и вымойте все эти поверхности.

Отверстие для выхода воздуха: никогда не допускайте попадания воды в вентиляционное отверстие

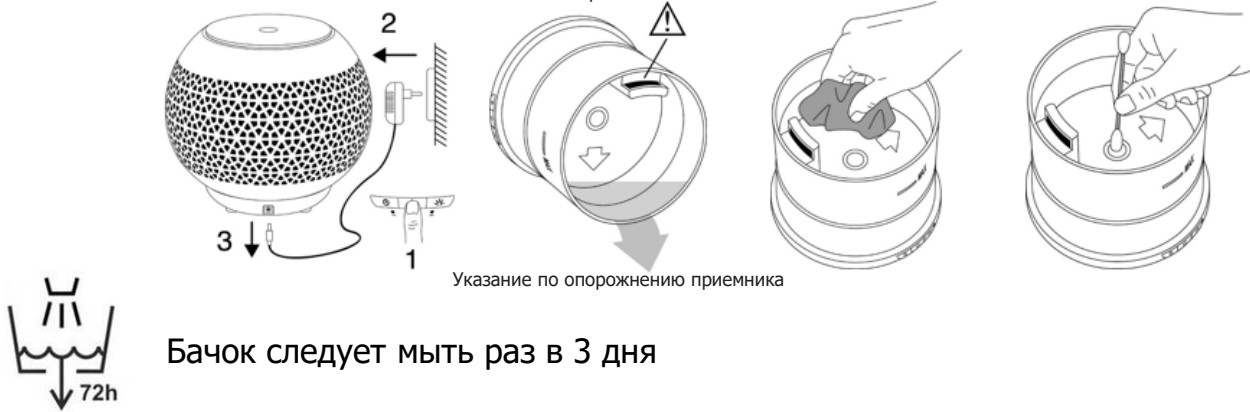

УДАЛЕНИЕ НАКИПИ

Полностью отсоедините диффузор от источника питания. Опорожните всю воду внутри контейнера. Заполните бак раствором уксуса / средства для удаления накипи. Не разбавляйте уксус / раствор для удаления накипи водой.

- Если вы используете уксус, дайте ему отстояться в резервуаре не менее 30 минут. Для достижения наилучших результатов оставьте его на ночь.
- Если вы используете раствор для удаления накипи, соблюдайте время, указанное в инструкциях, прилагаемых к этому раствору.
- Слейте уксус / раствор для удаления накипи из резервуара и промойте его водой. Протрите бак чистой тканью.



OSTRZEŻENIA

- Z tego urządzenia mogą korzystać dzieci powyżej 8 roku życia, a także osoby o ograniczonych zdolnościach fizycznych, sensorycznych i umysłowych lub których wiedza i doświadczenie są niewystarczające, pod warunkiem, że pozostają nadzorowane lub otrzymały instrukcje dotyczące bezpiecznego korzystania z urządzenia, a także rozumieją ryzyko związane z niewłaściwym użytkowaniem produktu.
- Należy pilnować dzieci, aby nie bawiły się urządzeniem.
- Dzieci nie mogą bez nadzoru czyścić ani konserwować urządzenia
- Zawsze odłączaj urządzenie od zasilania, jeśli pozostawiasz je bez nadzoru oraz przed montażem, demontażem, napełnianiem lub czyszczeniem.
- To urządzenie jest przeznaczone wyłącznie do użytku domowego i może być używane tylko zgodnie z opisem w niniejszej instrukcji.
- Nie używać urządzenia do celów innych niż te, do których zostało zaprojektowane.
- Podczas napełniania, użytkowania, czyszczenia i odkamieniania należy koniecznie zapoznać się z odpowiednimi rozdziałami niniejszej instrukcji.
- Nie można wymienić zewnętrznego elastycznego kabla zasilacza. Jeśli kabel jest uszkodzony, zasilacz należy zutylizować.
-  Pokud jsou kolíky na zástrčce poškozeny, napájení zlikvidujte.
- Nigdy nie pozostawiać olejków eterycznych w zasięgu dzieci, aby uniknąć ryzyka zatrucia lub oparzeń.
- Urządzenie może być używane wyłącznie z dostarczonym wraz z nim zasilaczem
- Uwaga: Mikroorganizmy, które mogą znajdować się w wodzie lub w środowisku, w którym urządzenie jest używane lub przechowywane, mogą rozwijać się w zbiorniku z wodą i być wyrzucane w powietrze, powodując bardzo poważne zagrożenie dla zdrowia, jeśli woda nie jest wymieniana, a zbiornik nie jest czyszczony prawidłowo co 3 dni.
- Wysoki poziom wilgotności może przyczynić się do rozwoju mikroorganizmów w danym środowisku.

OPIS URZĄDZENIA

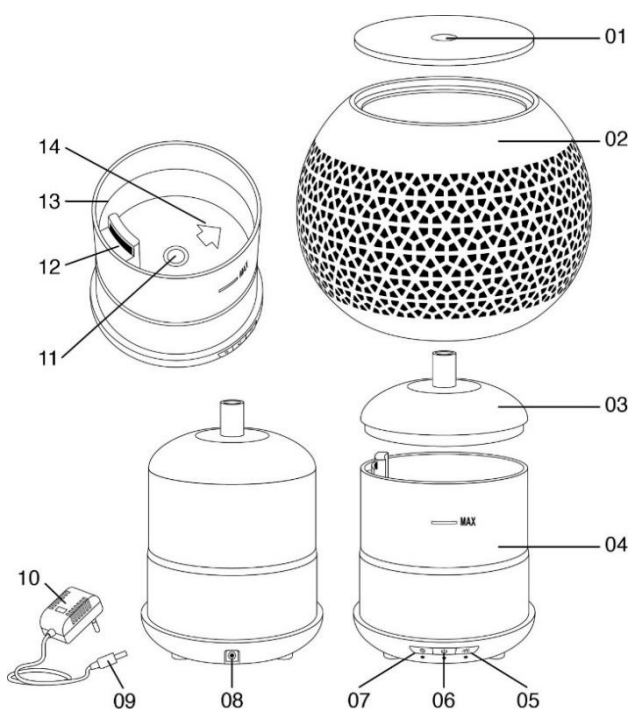

1. Wylot mgiełki
2. Pokrywa
3. Pokrywa wewnętrzna
4. Podstawa & Zbiornik na wodę
5. Przycisk światła
6. Przycisk Wł./Wył.
7. Przycisk timera
8. Gniazdo Jack
9. Gniazdo prądu stałego
10. Adapter
11. Tarcza ceramiczna
12. Wylot powietrza
13. Linia wskazująca maksymalny poziom napełnienia wodą
14. Kierunek wylewania wody
15. Wskaźnik timera 1H
16. Wskaźnik timera 2H
17. Wskaźnik timera 4H

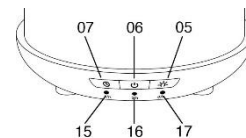

INSTRUKCJA UŻYCIA

Odłączyć urządzenie podczas napełniania zbiornika.

Obszar wokół nawilzacza nie powinien być ani mokry, ani wilgotny. W przypadku wilgoci zmniejszyć moc nawilzacza. Jeżeli nie można regulować mocy nawilzacza, należy używać nawilzacza z przerwami. Nie wolno dopuścić do zamoczenia materiałów chłonnych, takich jak dywany, zasłony lub obrusy.

Nigdy nie pozostawiać wody w zbiorniku, gdy urządzenie nie jest używane.

Opróżnić i wyczyścić nawilzacz przed dłuższym przechowywaniem.

Wyczyścić nawilzacz przed kolejnym użyciem.



Przycisk światła :

1. Pierwsze naciśnięcie: Włączanie światła zmieniającego kolor - dostępnych jest 7 kolorów zmieniających się automatycznie.
2. Drugie naciśnięcie: Wybór koloru po naciśnięciu przycisku
3. Trzecie naciśnięcie: Ciepłe białe światło
4. Czwarta prasa: Wyłączenie świateł.

Przycisk wł./wył.

1. Pierwsze naciśnięcie: Przejście do trybu ciągłej mgły.
2. Drugie naciśnięcie: Przerwany tryb mgły. (WŁ. 30 sek, WYŁ. 30 sek do zużycia wody lub zatrzymania dyfuzora)
3. Trzecie naciśnięcie: Wyłączenie urządzenia.

Przycisk timera:

1. Pierwsze naciśnięcie: 1 godzinę
2. Drugie naciśnięcie: 2 godziny
3. Trzecie naciśnięcie: 4 godziny
4. Czwarta prasa: Dezaktywacja funkcji timera



KONSERWACJA I CZYSZCZENIE

Odłączyć urządzenie podczas czyszczenia zbiornika.

Opróżniać zbiornik i napełniać go co trzy dni. Przed napełnieniem zbiornik należy opłukać bieżącą wodą lub wyczyścić środkami czyszczącymi, jeżeli wymaga tego producent. Usunąć kamień, osad lub inne zabrudzenia, które mogły utworzyć się na ściankach zbiornika lub na jego wewnętrznych powierzchniach i wytrzeć wszystkie te powierzchnie.

Wylot powietrza:

nigdy nie dopuszczać do przedostania się wody do wylotu powietrza

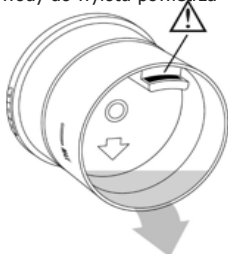
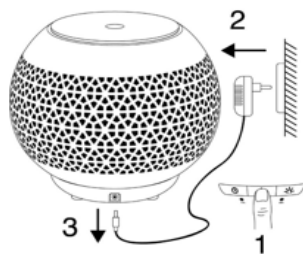

Wskazówki dotyczące opróżniania odbiornika



Zbiornik na wodę czyścić co 3 dni

ODWAPNIANIE (z octem lub roztworem odkamieniającym)

Całkowicie odłącz klosz od źródła zasilania. Opróżnij całą wodę z pojemnika. Napełnij zbiornik octem/roztworem odkamieniającym. Nie rozcieńczaj octu/roztworu odkamieniającego.

- Jeśli używasz octu, pozostaw go w zbiorniku przez co najmniej 30 minut. Aby uzyskać najlepsze wyniki, pozostaw na noc.
- Jeśli używasz roztworu odkamieniającego, przestrzegaj czasu wskazanego w instrukcji dostarczonej wraz z roztworem.
- Wylej ocet/roztwór odkamieniający ze zbiornika i opłucz go wodą. Przetrzyj zbiornik czystą szmatką.





Ce symbole, apposé sur le produit ou son emballage, indique que ce produit ne doit pas être traité avec les déchets ménagers. Il doit être remis à un point de collecte approprié pour le recyclage des équipements électriques et électroniques. En s'assurant que ce produit est bien mis au rebut de manière appropriée, vous aiderez à prévenir les conséquences négatives potentielles pour l'environnement et la santé humaine. Le recyclage des matériaux aidera à conserver les ressources naturelles.

This symbol, affixed to the product or its packaging, indicates that this product must not be treated with household waste. It must be taken to a suitable collection point for the recycling of electrical and electronic equipment. By ensuring that this product is disposed of appropriately, you will help to prevent potential negative consequences for the environment and human health. The recycling of materials will help to preserve natural resources.

Este símbolo, colocado no produto ou na embalagem do mesmo, indica que este produto não deve ser tratado juntamente com os resíduos domésticos. O produto deve ser entregue num ponto de recolha apropriado para a reciclagem de equipamentos elétricos e eletrónicos. Ao assegurar que o produto é descartado de forma apropriada, está a ajudar a prevenir as consequências potencialmente negativas para o ambiente e para a saúde humana. A reciclagem dos materiais irá ajudar a conservar os recursos naturais.

Este símbolo, que figura en el producto o en su embalaje, indica que este producto no puede mezclarse con la basura doméstica. Debe ser llevado a un punto de recogida adecuado para el reciclado de equipos eléctricos y electrónicos. Asegurándose de que este producto se desecha de forma apropiada, usted contribuye a evitar las posibles consecuencias negativas para el medio ambiente y la salud humana. El reciclado de los materiales ayudará a conservar los recursos naturales.

Dieses Symbol auf dem Produkt oder auf der Verpackung bedeutet, dass das Gerät nicht zusammen mit dem Hausmüll entsorgt werden darf. Es muss zu einer speziellen für Altelektro- und -elektronische Geräte eingerichteten Sammelstelle zum Recyceln gebracht werden. Durch das umweltgerechte Entsorgen des Produktes tragen Sie dazu bei, potenzielle, schädliche Auswirkungen auf die Umwelt und die menschliche Gesundheit verhindert werden. Das Recyceln von Werkstoffen trägt zur Aufrechterhaltung der natürlichen Ressourcen bei.

Dit symbool op het product of op de verpakking betekent dat het apparaat niet samen met huishoudelijk afval mag worden weggegooid. Het moet naar een speciaal inzamelpunt worden gebracht voor recycling van oude elektro- en elektronische apparatuur. Door het product op een milieuvriendelijke manier te verwijderen, helpt u mogelijke schadelijke effecten op het milieu en de menselijke gezondheid te voorkomen. Het recyclen van materialen draagt bij tot het behoud van natuurlijke hulpbronnen.

Questo simbolo, applicato sul prodotto o sul relativo imballaggio, indica che il prodotto non deve essere smaltito tra i rifiuti domestici. Deve essere consegnato ad un apposito punto di raccolta per il riciclo delle apparecchiature elettriche ed elettroniche. Accertandosi che questo prodotto sia smaltito in modo corretto, si contribuisce a prevenire potenziali conseguenze negative per l'ambiente e la salute umana. Il riciclo dei materiali aiuterà a preservare le risorse naturali.

Данный символ на изделии или его упаковке говорит о том, что прибор нельзя выбрасывать вместе с бытовым мусором. Его следует сдавать в специально оборудованные пункты утилизации старых электрических и электронных приборов. Экологически рациональная утилизация изделия – это Ваш вклад в снижение потенциально вредного воздействия на окружающую среду и здоровье людей. Вторичная переработка сырья способствует сохранению природных ресурсов.

Ten symbol umieszczony na produkcie lub jego opakowaniu oznacza, że tego produktu nie należy wyrzucać z odpadami komunalnymi. Musi zostać przekazany do odpowiedniego punktu zbiórki w celu recyklingu sprzętu elektrycznego i elektronicznego. Zapewniając prawidłową utylizację tego produktu, pomożesz zapobiec potencjalnym negatywnym konsekwencjom dla środowiska i zdrowia ludzkiego. Recykling materiałów pomoże chronić zasoby naturalne.

