

# Hespéride®

Mobilier de jardin

## PERGOLA MALDIVES 4MX3M

165725

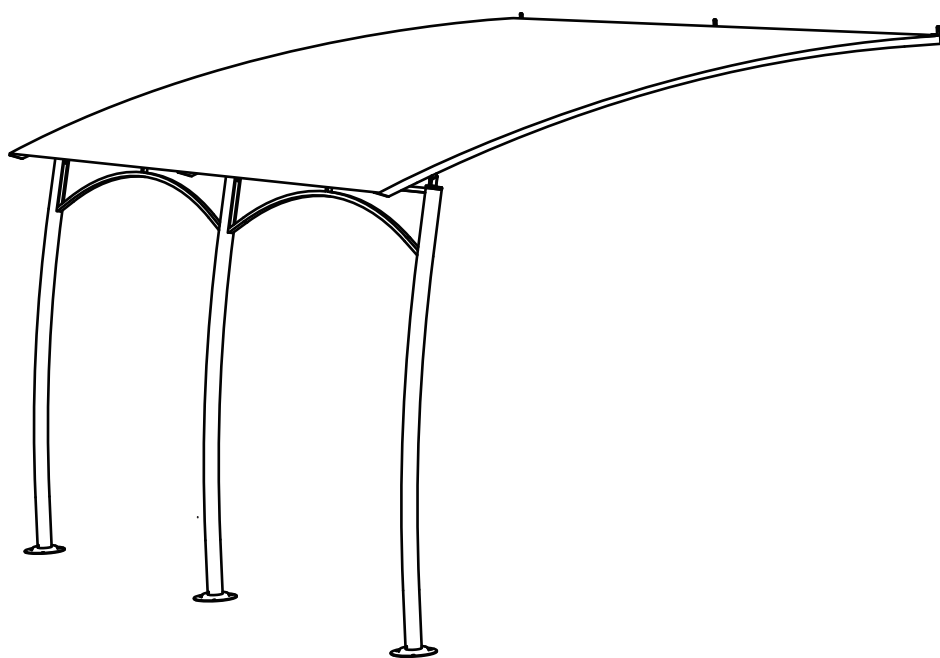

Tonnelle à installer sur un sol dur, non surélevé.

Kit de fixation non fourni.

Acheter un kit de fixation adapté au type de sol.

Nous recommandons l'installation par un professionnel.

*Arbour to install on a hard floor not raised.*

*Fixing kit not supplied.*

*Buy a fixing kit adapted to the type of floor.*

*We recommend having the installation carried out by a professional.*

Nos  
gammes :



4



40 mins

Mobilier de jardin - outdoor furniture



## **1. Généralité**

Entretien quotidien

Votre produit est soumis aux éléments extérieurs, il est donc à nettoyer régulièrement.

Enlever les taches immédiatement.

Nettoyer avec un chiffon humide imbibé d'eau savonneuse tiède (ou chaude pour des salissures plus prononcées), ou d'un produit spécifique et adapté.

Rincer abondamment.

Terminer avec un tissu propre et sec.

En cas de doute, consulter un revendeur ou la fiche matière sur le site Hesperide.com

En l'absence de nettoyage régulier votre produit va obligatoirement se dégrader.

Il est normal de constater une usure naturelle du produit avec le temps et l'usage, sous la forme d'une altération des couleurs et états de surface, des fonctions mécaniques et serrages des éléments vissés.

Conditions climatiques (vent, pluie, neige, grêle, vents salins)

Le mobilier d'extérieur est conçu pour être utilisé dans des conditions climatiques extérieures normales.

De forts aléas climatiques ou des conditions météorologiques exceptionnelles peuvent avoir des répercussions sur l'aspect, le bon usage et la durée de vie du produit. Il est fortement conseillé d'utiliser une bâche disposant d'un système d'aération pendant la saison lorsque le mobilier reste dehors.

Pluie et humidité

S'il est laissé sous l'eau, le mobilier mettra plusieurs jours à sécher. Rien d'anormal à cela, mais veiller à l'essuyer et éviter que l'eau ne stagne dessus. La présence humidité prolongée accélère le vieillissement produit et favorise l'apparition de rouille voire de moisissures.

Conditions de températures

Le mobilier extérieur n'est pas fait pour supporter des conditions de températures basses, encore moins des températures hivernales, qui sont susceptibles d'altérer son bon fonctionnement et son état de surface. Il est également sensible à l'humidité ambiante. Il est donc conseillé de le remiser dans un local sec, aéré et clos. Le bâcher n'est alors pas nécessaire. Avant tout remisage, nettoyer et bien sécher les produits, afin de prévenir l'apparition d'odeurs désagréables ou de moisissures.

Si vous ne disposez pas d'un local sec, aéré et clos, l'utilisation d'une bâche disposant d'un système d'aération est indispensable pour recouvrir le mobilier qui reste dehors. Une bâche de protection permet en effet de réduire l'impact des agressions extérieures (dégradations dues aux arbres, animaux, pollution, etc.) sur sa durée de vie. Si le sol est humide, il est conseillé d'insérer une cale entre le sol et les pieds pour éviter un transfert d'humidité. Dans le cas d'une table qui hiverne dehors, donner un léger angle permet également d'éviter l'accumulation d'eau et de feuilles mortes sur la bâche.

En cas de non usage prolongé, si les préconisations de stockage et rangement ne sont pas suivies, il en résultera une détérioration accélérée de son état de surface et de son bon fonctionnement.

## **2. Structure et visserie**

L'acier est un matériau qui exposé aux éléments extérieurs (humidité, vents salins) va naturellement s'oxyder.

Afin de prévenir l'apparition de rouille, la visserie de votre mobilier en acier doit être entretenue régulièrement. Pour cela, appliquer un aérosol anti-rouille au moins une fois en début et en fin de saison (disponibles en quincailleries ou magasins de bricolage). Augmenter la fréquence de traitement tous les 3 mois pour du mobilier exposé aux vents salins en bord de mer.

Si de la rouille apparait malgré tout, elle peut être facilement éliminée avec des produits usuels tels que du vinaigre blanc ou de l'acide citrique. Un chiffon imbibé de polish automobile peut également vous permettre de faire disparaître les points de rouille. Terminer avec un spray anti-rouille pour protéger la visserie, à appliquer régulièrement.

### **3. Conditions d'entretien**

#### **a. Votre produit**

##### **Propriétés**

L'armature est composée pour partie de pièces en aluminium (pour sa légèreté) et de pièces en acier peint Epoxy (pour sa robustesse).

L'acier époxy est un acier recouvert d'une peinture protectrice contre la rouille.

L'aluminium est un matériau résistant et léger qui ne rouille pas.

Le polyester est un tissu synthétique qui offre une bonne résistance à la déchirure et aux frottements.

##### **Fabrication et assemblage**

La fabrication puis l'assemblage de ce produit nécessite de laisser un jeu d'ajustement entre les différentes pièces.

Il est donc normal d'observer des écarts / jeux pouvant aller jusqu'à plusieurs millimètres entre les différents éléments assemblés.

Cette tolérance nécessaire à la bonne réalisation de votre produit peut être à l'origine de petites disparités de géométrie.

Cela n'entraîne aucune perte de fonction de votre produit.

##### **Irrégularités d'aspect**

Chaque produit est fabriqué et assemblé de manière industrielle à partir de pièces dont le traitement de surface est réalisé individuellement, avant assemblage. Ces éléments métalliques ne peuvent être exempts d'irrégularités d'aspect provenant à la fois du processus de traitement de surface et des opérations d'assemblage. L'aspect final du produit est donc directement lié à ces possibles irrégularités.

##### **Régularité des coutures**

Bien que nous apportions une attention toute particulière à la qualité et à la régularité des coutures, il est possible de constater que certains fils ne soient pas coupés après le point d'arrêt de la couture. Il n'y a aucun risque que la couture se défasse. Couper ce fil avec une simple paire de ciseaux.

##### **Evacuation de l'eau**

Des œilletons sont présents afin de faciliter l'évacuation de l'eau et éviter qu'elle ne s'accumule sur la toile. Il est donc normal d'observer un écoulement de la pluie par ces œilletons.

#### **b. Précautions d'utilisation**

Nous ne pouvons garantir la bonne tenue de ce produit lors de conditions atmosphériques difficiles.

Nous recommandons le démontage de la toile lors de vents forts, d'orages, de chutes de grêle ou de fortes précipitations.

Dans ces conditions, il est recommandé de ne pas être sous ou à proximité de la structure.

Après chaque intempérie importante nous vous invitons à vérifier l'état général et la solidité de la structure avant usage.

L'accumulation d'eau, de feuilles mortes ou d'objets sur la toile contribue à sa dégradation et à celle de la structure: veillez à la nettoyer régulièrement et à éliminer les poches d'eau qui pourraient se constituer.

Nous déconseillons le montage de luminaire ou autre source de chaleur sur la structure au contact ou proche de la toile.

Attention aux coups de couteaux et autres objets tranchants manipulés à proximité. Attention également aux brûlures de cigarettes et autres sources de chaleur.

#### **c. Entretien et vieillissement, remisage**

Il est normal de constater une usure naturelle du produit avec le temps et l'usage, sous la forme d'une altération des couleurs et états de surface, des fonctions mécaniques et serrages des éléments vissés.

##### **Exposition aux UV**

Avec le temps, on observe une décoloration des matières exposées aux UV (textiles, peintures, plastiques), phénomène dû aussi bien aux rayons du soleil qu'à ceux de la lune. Cette évolution des couleurs, exposées aux éléments extérieurs, est normale et concerne en particulier les couleurs vives.

## **Serrages**

Les pièces d'assemblages de votre produit prennent du jeu avec le temps. Penser à les resserrer régulièrement.

## **Entretien quotidien**

Votre produit est soumis aux éléments extérieurs, il est donc à nettoyer régulièrement.

Enlever les taches immédiatement.

Nettoyer avec un chiffon humide imbibé d'eau savonneuse tiède (ou chaude pour des salissures plus prononcées), ou d'un produit spécifique et adapté.

Rincer abondamment.

Terminer avec un tissu propre et sec.

En cas de doute, consulter un revendeur ou la fiche matière sur le site Hesperide.com

En l'absence de nettoyage régulier votre produit va obligatoirement se dégrader.

## **Conditions climatiques (vent, pluie, neige, grêle, vents salins)**

Le mobilier d'extérieur est conçu pour être utilisé dans des conditions climatiques extérieures normales. De forts aléas climatiques ou des conditions météorologiques exceptionnelles peuvent avoir des répercussions sur l'aspect, le bon usage et la durée de vie du produit.

## **Pluie et humidité**

S'il est laissé sous l'eau, le mobilier mettra plusieurs jours à sécher. Rien d'anormal à cela, mais veiller à l'essuyer et éviter que l'eau ne stagne dessus. La présence humidité prolongée accélère le vieillissement produit et favorise l'apparition de rouille voire de moisissures.

## **Conditions de températures**

Le tissu de la toile n'est pas fait pour supporter des conditions de températures basses, encore moins des températures hivernales, qui sont susceptibles d'altérer son état de surface. Il est également sensible à l'humidité ambiante. Il est donc conseillé de remiser la toile dans un local sec, aéré et clos. Avant tout remisage, nettoyer et bien sécher la toile, afin de prévenir l'apparition d'odeurs désagréables ou de moisissures.

En cas de non usage prolongé, si les préconisations de stockage et rangement ne sont pas suivies, il en résultera une détérioration accélérée de son état de surface et de son bon fonctionnement.

## **Protection de la visserie et de la structure**

L'acier est un matériau qui exposé aux éléments extérieurs (humidité, vents salins) va naturellement s'oxyder. Ce phénomène naturel n'endommage pas ni ne réduit la résistance du mobilier. Afin de prévenir l'apparition de rouille, notre mobilier en acier est livré d'origine avec un traitement époxy. Toutefois cette couche disparaît progressivement sous l'action des éléments extérieurs et doit être renouvelée régulièrement. Pour cela, appliquer un aérosol antirouille au moins une fois en début et en fin de saison (disponibles en quincailleries ou magasins de bricolage). Augmenter la fréquence de traitement tous les 3 mois pour du mobilier exposé aux vents salins en bord de mer.

La visserie doit également faire l'objet d'un tel traitement.

Si de la rouille apparaît malgré tout, elle peut être facilement éliminée avec des produits usuels tels que du vinaigre blanc ou de l'acide citrique. Un chiffon imbibé de *polish* automobile peut également vous permettre de faire disparaître les points de rouille. Terminer avec un spray antirouille pour protéger le mobilier, à appliquer régulièrement.

## **Déperlace**

Il s'agit d'un traitement de surface appliqué sur une matière, pour lui conférer la capacité de laisser glisser l'eau à sa surface au lieu de l'absorber. Comme tout traitement de surface, il va disparaître avec le temps. Il disparaîtra d'autant plus vite que la matière est exposée aux éléments extérieurs (pluie, vents salins, salissure, frottement). Il est nécessaire de renouveler le traitement dès que la matière perd sa déperlace ou après chaque lavage. La déperlace ne doit toutefois pas être confondue avec l'imperméabilité. Même traité, un tissu ne peut prétendre à une parfaite étanchéité, en particulier au niveau des coutures. Sa résistance à la pluie est donc limitée. Un tissu exposé à la pluie, même lorsqu'il est déperlant, va être mouillé et doit être mis à sécher.

## **4. Avertissement**

**FR** : Ne serrez pas complètement les vis avant d'avoir tout assemblé.

**EN** : Do not fully tighten the screws until fully assembled.

**PT** : Não aperte os parafusos até que esteja totalmente montado.

**ES** : Apriete completamente el tornillo una vez se haya montado todo.

**DE** : Bitte ziehen Sie die Schrauben erst dann vollständig an, wenn alles zusammengebaut ist.

**NL** : Sluit de schroeven niet helemaal tot alles helemaal gemonteerd is.

**IT** : Non serrare completamente la vite prima di aver assemblato tutto.

**RU** : Не следует затягивать винты до упора до момента полной сборки.

## **5. Attention !**

**FR** : Le montage doit être effectué par des adultes. Attention au risque de cisaillement et de pincement en cours d'installation.

**EN** : Installation must be carried out by adults. Be careful of sharp points and pinch points during installation.

**PT** : A montagem de veser realizada por adultos. Atenção ao risco de corte e do entalçamento durante a instalação.

**ES** : El montaje debe ser efectuado por adultos. Cuidado, riesgo de cortarse o pincharse durante la instalación.

















**DE** : Der Aufbau darf nur unter Aufsicht eines Erwachsenen durchgeführt werden. Vorsicht bei der Montage, Klemm- und Quetschgefahr.

**IT** : Il montaggio deve essere effettuato da adulti. Attenzione al rischio di tranciatura e schiacciamento nel corso dell'installazione.

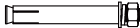
**NL** : Demontage moet uitgevoerd worden door volwassenen. Let op voor het risico gesneden of geknepen te worden gedurende de installatie.

**RU** : Сборка должна осуществляться взрослыми. Будьте внимательны во избежание сдвига и защемления во время установки.

## 6. Liste des pièces

REF	PCE	PIECE	QTY	DIM
1	A		1	
2	B		1	
3	C		1	
4	D		2	
5	E		1	
6	F		3	
7	G		3	
8	H		3	
9	I		3	
10	J		16	
11	K		3	
12	L		3	
13	M		50	M6X15MM
14	N		50	
15	O		9	
16	P		1	
17	Q		6	M3X10MM

## 7. Montage

1

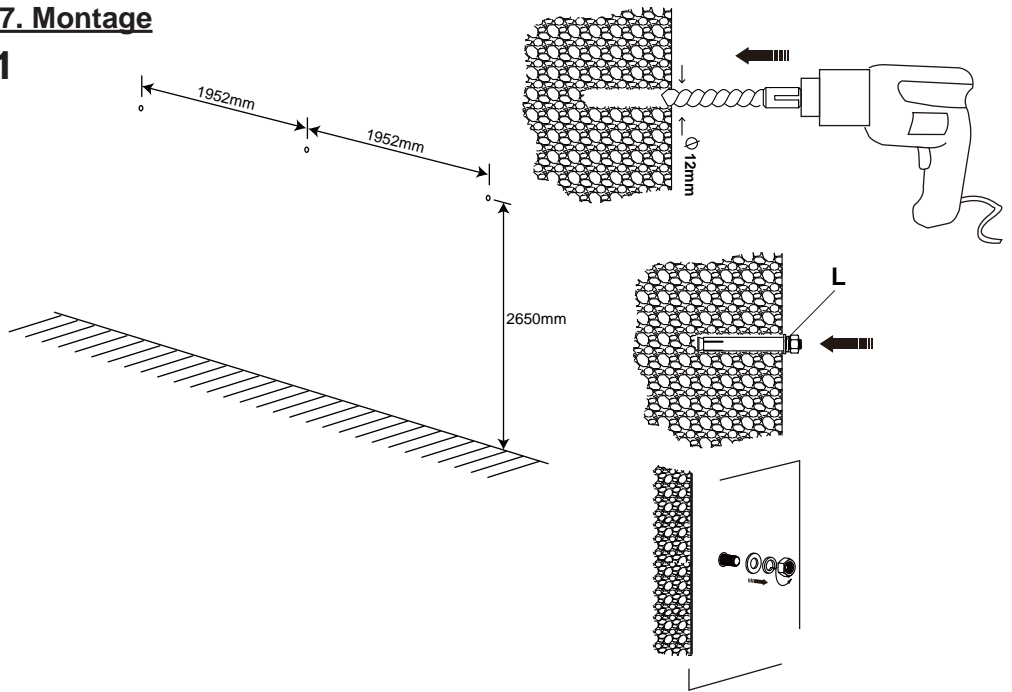

2

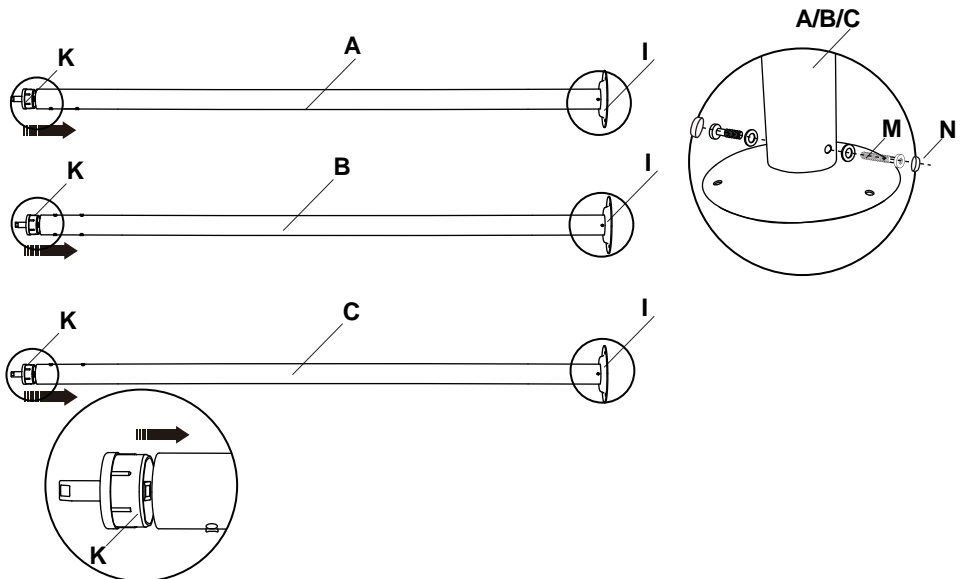

3

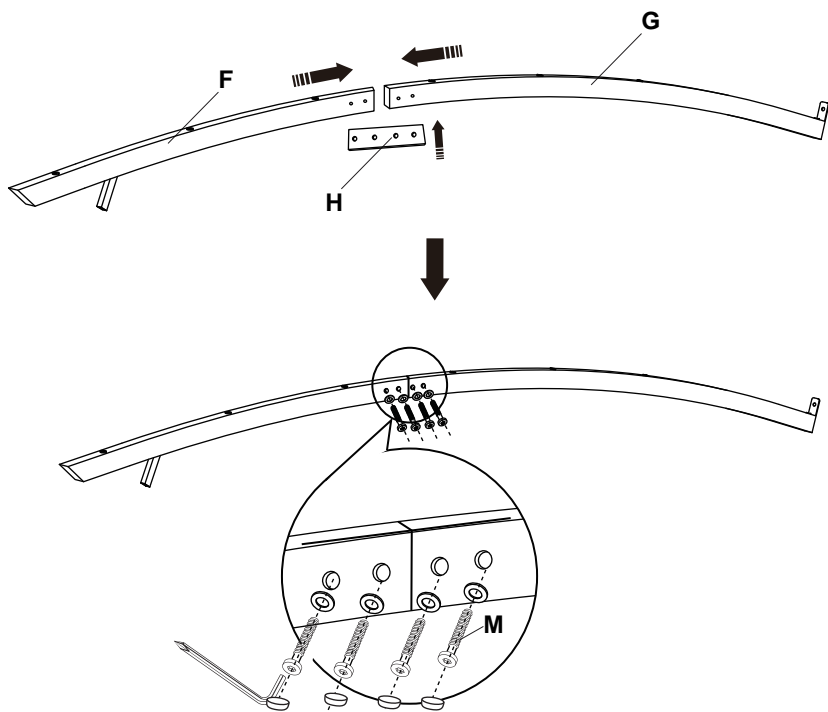

4

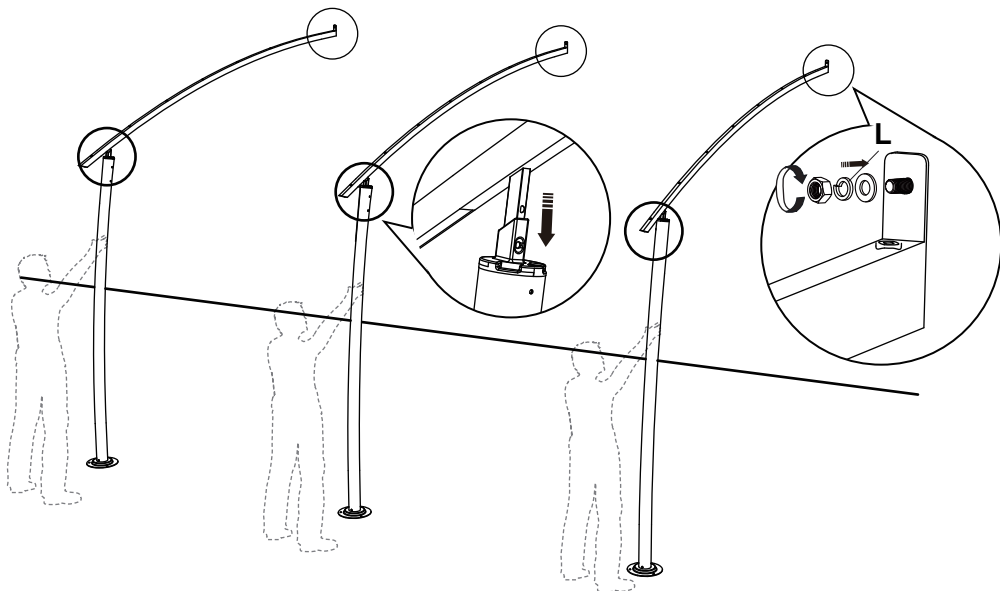

5

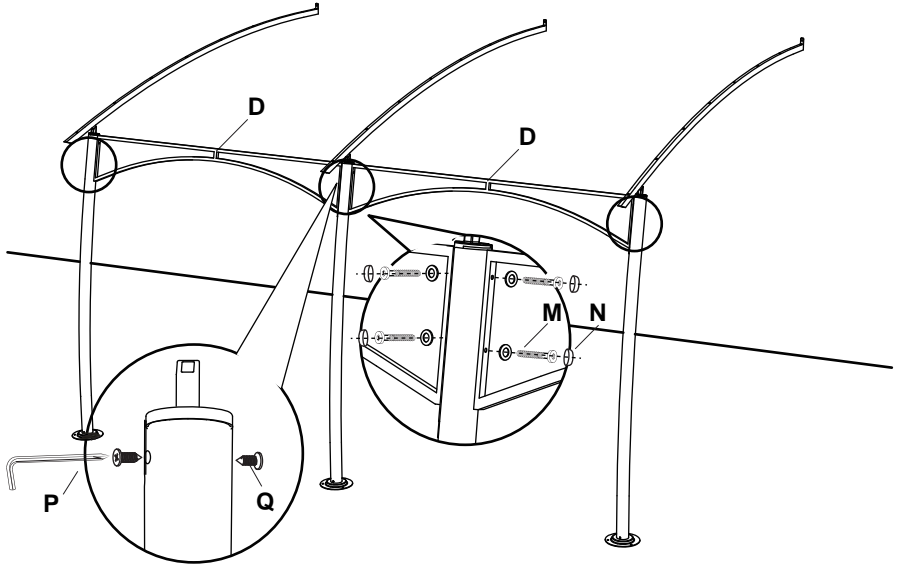

6

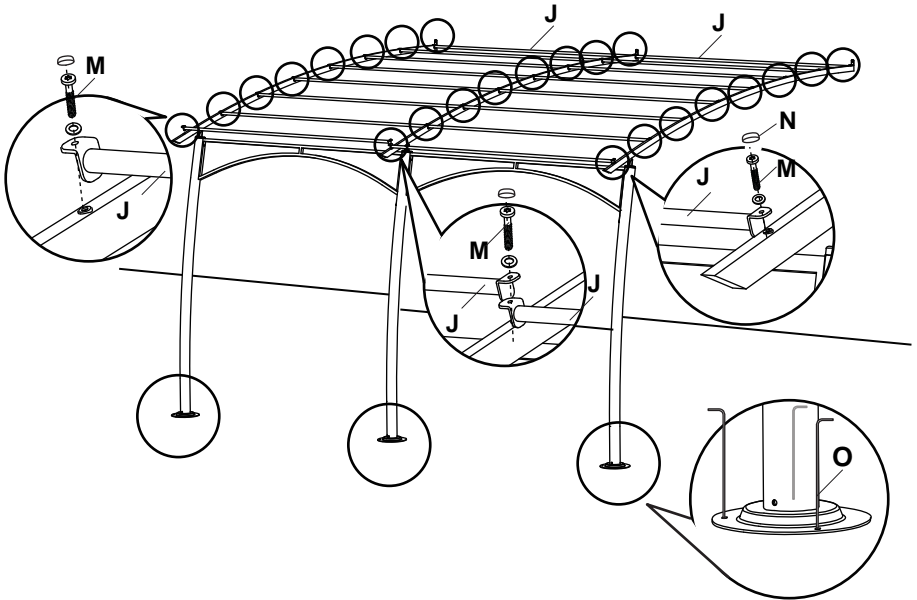

7

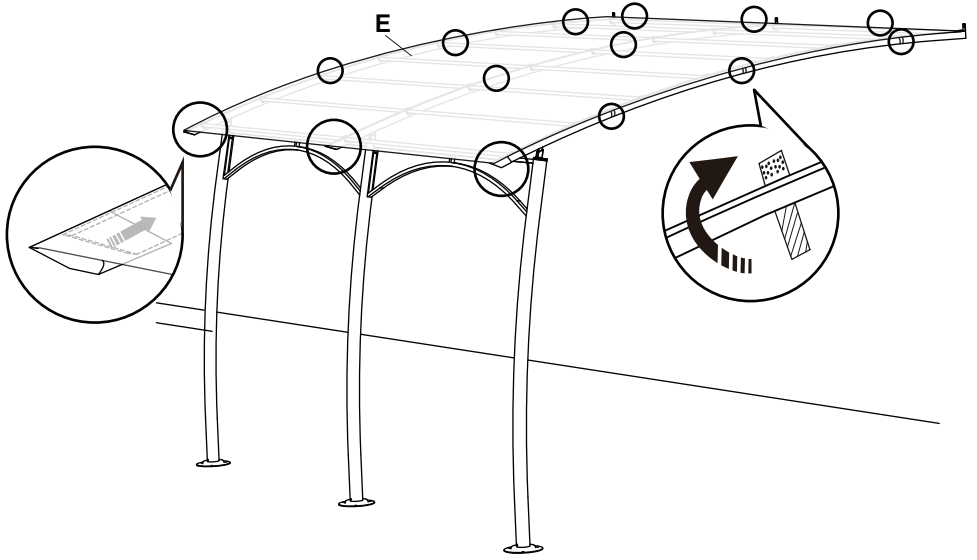



Keep this information for future use.

.....

### **Allemand DE**

Der Aufbau darf nur unter Aufsicht eines Erwachsenen durchgeführt werden. Er muss bei ruhigem Wetter erfolgen (kein Gewitter, kein Regen, gar kein oder nur mäßiger Wind).

Es wird empfohlen, immer das Gestell auf dem Boden zusammenzubauen, um die Stabilität des Zeltens zu verbessern.

Bei ungünstigen Wetterverhältnissen können wir nicht für die einwandfreie Stabilität des Produktes garantieren.

Wir empfehlen, das Zelt bei starkem Wind, bei Gewitter, Hagelschlag oder starkem Regen abzubauen.

Unter diesen Umständen wird empfohlen, sich weder unter noch in der Nähe des Zeltens aufzuhalten.

Nach einem starken Unwetter sollten Sie vor der Benutzung den allgemeinen Zustand und die Stabilität des Zeltens prüfen.

Wasseransammlungen und/oder Anhäufungen heruntergefallener Blätter tragen zur Beschädigung des Zeltens bei: Daher eventuelle Wassertaschen regelmäßig reinigen und entfernen.

Wir raten von der Montage von Leuchtkörpern oder anderen Wärmequellen am Zelt und in Berührung mit der Plane ab.

Zum Aufbewahren des Zeltens/der Gloriette für längere Zeit (beispielsweise im Winter) empfehlen wir, die Plane vorher gut zu trocknen und das Ganze an einem trockenen und gut belüfteten Ort aufzubewahren.

Koservieren der Notiz.

.....

### **Portugais PT**

A montagem deve ser realizada por adultos. Deve ser efectuada com tempo ameno (sem trovoadas, chuva e sem vento ou com pouco vento).

Recomenda-se que a estrutura seja sempre colocada no solo para melhorar a solidez do conjunto.

Não é possível assegurar uma boa estabilidade deste produto em condições atmosféricas adversas.

Recomendamos a desmontagem da lona com vento forte, trovoadas, quedas de granizo ou forte precipitação.

Nestas condições, recomendamos que não seja procurado abrigo por baixo ou na proximidade da estrutura.

Após grandes intempéries, recomendamos a verificação do estado geral e da solidez da estrutura, antes de a voltar a utilizar.

A acumulação de água e/ou folhas caídas para a degradação desta e da estrutura: limpe-a regularmente e elimine eventuais poças de água que se possam formar. Desaconselhamos a montagem de iluminação ou de outras fontes de calor na estrutura em contacto com a lona ou junto desta.

Para arrumar convenientemente o seu toldo/cobertura... durante longos períodos de tempo (por exemplo durante o Inverno), recomendamos que seque bem a lona e a arrume num local seco e arejado.

.....

Conservar esta informação.

.....

### **Espagnol ES**

El montaje debe ser efectuado por adultos. Deberá hacerse cuando haga buen tiempo (sin tormenta, sin lluvia, o muy poco viento).

Se recomienda conectar siempre la estructura al suelo para mejorar la solidez del conjunto.

No podemos garantizar la buena resistencia de este producto frente a condiciones atmosféricas difíciles.

Recomendamos desmontar la tela en caso de vientos fuertes, tormentas, caídas de granizo o fuertes precipitaciones.

En estas condiciones se recomienda no quedarse debajo o cerca de la estructura.

Después de cada inclemencia de tiempo importante le invitamos a verificar el estado general y la solidez de la estructura antes de usarla de nuevo.

La acumulación de agua u hojas muertas sobre la tela contribuye a su degradación y a la de la estructura: vele por limpiarla regularmente y por eliminar las eventuales bolsas de agua.

Desaconsejamos instalar un alumbrado u otra fuente de calor sobre la estructura en contacto o cerca de la tela.

Para guardar su cenador/glorieta... durante un largo período (invernada por ejemplo) le recomendamos dejar secar bien la tela y almacenar todo ello en un lugar seco y ventilado. Información a conservar por el usuario.

.....

### **Néerlandais NL**

De montage moet uitgevoerd worden door volwassenen bij rustig weer (geen storm, geen regen, geen of weinig wind).

Het is aangeraden de structuur altijd te verbinden met de grond om de stabiliteit van het geheel te verbeteren.

We kunnen het stevig blijven van dit product niet garanderen tijdens atmosferisch moeilijke situaties.

We raden aan het doek te demonteren bij harde wind, storm, hagel of stevige buien.

In deze omstandigheden is het aan te raden om niet onder of in de buurt van deze structuur te staan.

Na elke hevige storm raden we u aan de algemene staat te controleren en de stabiliteit van de structuur voor het gebruik.

De opstapelning van water en/of dode bladeren op het doek draagt bij aan de degradatie ervan en ook van de hele structuur: maak het dus regelmatig schoon en verwijder eventuele waterzakken.

We raden de installatie af van verlichting of een andere warmtebron op de structuur met contact of in de buurt van het doek.

Om uw prieel/tuinhuisje op te bergen... gedurende een lange periode (de winter bvb) raden we u aan om het doek goed te drogen en op te bergen in een droge en geventileerde plaats.

.....

## **Italien IT**

L'installazione deve essere effettuata solo da adulti. Deve essere effettuata con condizioni meteo tranquille (nessun temporale, pioggia o vento).

Si raccomanda che la struttura sia sempre fissata al suolo, al fine di migliorare la sua solidità generale.

Non possiamo garantire il corretto posizionamento del prodotto in condizioni atmosferiche difficili.

Si raccomanda di abbassare il telo durante vento forte, temporali, grandinate o pioggia forte.

In queste condizioni, non si raccomanda di essere nei pressi della struttura.

Dopo ogni situazione di cattivo tempo, si consiglia di controllare le condizioni generali della struttura e la solidità prima dell'uso.

L'accumulo di acqua e/o foglie morte sul telo comporta il suo deterioramento, e anche della struttura: fare attenzione a pulirlo regolarmente e rimuovere qualsiasi accumulo di acqua.

Non si consiglia l'installazione di luci o altre fonti di calore sulla struttura a contatto con il telo.

Al fine di rimuovere il proprio pergolato... per un periodo prolungato (ad es. in inverno) si raccomanda di asciugare bene il telo e conservare l'intera struttura in un ambiente asciutto e bene ventilato.

Conservare queste informazioni per futura consultazione.

---

## **Russe RU**

Установка должна проводиться двумя взрослыми людьми. Выполнять ее следует при спокойной погоде (не должно быть шторма, дождя, ветра или слабый ветер).

Рекомендуется всегда крепить каркас в земле, чтобы увеличить устойчивость конструкции.

Мы не можем гарантировать правильность установки изделия по причине разных атмосферных условий.

Рекомендуем снимать материю во время сильного ветра, шторма, града или сильного дождя.

При таких погодных условиях не рекомендуется находиться рядом или под каркасом.

После каждого проявления плохих погодных условий рекомендуем проверять общее состояние и прочность конструкции.

Скопление воды и/или опавших листьев на материи приводит к ухудшению ее состояния, а также к порче каркаса: регулярно проводите чистку и удаляйте скопление воды.

Не рекомендуем устанавливать освещение или другие источники тепла на материи или рядом с ней.

Чтобы сложить беседку/шатер... на длительное время (например, на зиму), рекомендуем высушить материю и хранить вместе с каркасом в сухом, хорошо вентилируемом месте.

Сохраняйте данную информацию для использования в дальнейшем.

# Activation de garantie

HESPÉRIDE® / et moi

Parce qu'une marque doit accompagner ses clients et assurer leur satisfaction, Hespéride® est à votre écoute et vous offre les avantages de sa garantie contractuelle.

- Un service consommateurs et un site internet à votre disposition.



[www.hesperide.com](http://www.hesperide.com)

- Nous vous invitons à enregistrer votre garantie sur le site [www.hesperide.com](http://www.hesperide.com) au plus vite afin de faciliter vos démarches futures auprès de nos services <http://www.hesperide.com/garantie.php>
- Vous devrez pour cela vous munir de :
  - La preuve d'achat (facture ou ticket de caisse) que nous vous demanderons de scanner
  - La référence du produit (que vous trouverez sur l'étiquette attachée au produit)

					
<b>Référence :</b> 139779	MATIÈRE	FINITION	COULEUR		

- Le numéro de lot que vous trouverez directement sous le produit

